



МИНИСТЕРСТВО ОБРАЗОВАНИЯ И НАУКИ РОССИЙСКОЙ ФЕДЕРАЦИИ



ГОСУДАРСТВЕННЫЙ УНИВЕРСИТЕТ – ВЫСШАЯ ШКОЛА ЭКОНОМИКИ

М

ОНИТОРИНГ ЭКОНОМИКИ

ОБРАЗОВАНИЯ

**Затраты домохозяйств на учебу
взрослых в 2003/2004 учебном году**

Информационный бюллетень

2005 • **10** [18]



МИНИСТЕРСТВО ОБРАЗОВАНИЯ И НАУКИ РОССИЙСКОЙ ФЕДЕРАЦИИ



ГОСУДАРСТВЕННЫЙ УНИВЕРСИТЕТ – ВЫСШАЯ ШКОЛА ЭКОНОМИКИ

МОНИТОРИНГ **ЭКОНОМИКИ** ОБРАЗОВАНИЯ

**Затраты домохозяйств на учебу
взрослых в 2003/2004 учебном году**

Информационный бюллетень

2005 • 10 ^[18]

МОСКВА

Редакционная коллегия:

Г.А. Балыхин, Л.М. Гохберг, Н.В. Ковалева,
Я.И. Кузьминов (главный редактор), А.А. Ослон

Автор Е.Б. Галицкий

Затраты домохозяйств на учебу взрослых в 2003/2004 учебном году. Информационный бюллетень. — М.: ГУ—ВШЭ, 2005. — 40 с.

Информационный бюллетень «Затраты домохозяйств на учебу взрослых в 2003/2004 учебном году» продолжает серию публикаций по результатам проекта «Формирование системы мониторинга экономики образования», осуществляемого по заказу Министерства образования и науки Российской Федерации. Бюллетень содержит оценки затрат домохозяйств на учебу взрослых в 2003/2004 учебном году.

СОДЕРЖАНИЕ

1. Введение	4
2. Методика сбора данных о затратах домохозяйств на образование взрослых	5
3. Методика оценки затрат по ответам респондентов	14
4. Склонность к учебе взрослых с разными социально-демографическими характеристиками	15
4.1. Учеба взрослых из разных половозрастных групп	15
4.2. Учеба взрослых с разным образованием	16
4.3. Учеба взрослых, занятых разного рода деятельностью и занимающих разные должности	16
4.4. География учебы взрослых	17
4.5. Место учебы в зависимости от места жительства	21
5. Мотивация учебы взрослых	23
6. Уровни образования взрослых до и после учебы	27
7. Специальности до и после учебы	29
8. Распространенность и общие размеры затрат домохозяйств на образование взрослых	34

1. ВВЕДЕНИЕ

По мере взросления человек не перестает прикладывать усилия для получения новых знаний. Ускорение научно-технического прогресса во всем мире приводит к устареванию знаний и навыков за все более короткий период. Происходящие в нашей стране коренные преобразования зачастую делают ненужными целые направления прежней деятельности и одновременно порождают новые, ранее не существовавшие.

В этих условиях особенно актуальным становится непрерывное образование взрослых. Поэтому необходимо изучать процессы, связанные с развитием такого образования в нашем обществе, и в том числе — механизмы их финансирования. Государство оплачивает создание разнообразных институтов и курсов повышения квалификации, подготовки и переподготовки, чтобы облегчить активной части населения «встраивание» в хозяйственные структуры нашего общества в условиях быстро меняющегося мира. Как используют люди эти возможности, чего хотят, чего не хотят? В какие учебные заведения и за что конкретно они готовы направить не только свое личное время и способности, но и свои деньги? Насколько эффективно используются финансовые ресурсы государства? Не порождают ли каких-либо искажений эти даровые для каждого отдельного индивидуума блага, не создается ли механизм их присвоения? Эти и многие другие аналогичные вопросы возникают при попытке решения комплекса задач, связанных с непрерывным образованием взрослых.

Для того, чтобы получить ответы на такого рода вопросы, на третьем этапе мониторинга «Экономика образования» в анкеты репрезентативных опросов населения наряду с вопросами, касающимися образования детей, были впервые добавлены вопросы об учебе взрослых. В данной главе будут рассмотрены некоторые из полученных результатов.

2. МЕТОДИКА СБОРА ДАННЫХ О ЗАТРАТАХ ДОМОХОЗЯЙСТВ НА ОБРАЗОВАНИЕ ВЗРОСЛЫХ

Оценка затрат домохозяйств на образование взрослых осуществлялась по данным двух репрезентативных опросов, проведенных Фондом «Общественное мнение» осенью 2004 г.: населения России (9000 домохозяйств) и населения Москвы (4500 домохозяйств).

Репрезентативные опросы проводились по месту жительства респондентов в семьях, попавших в выборку в ходе специальной иерархической процедуры, гарантирующей каждой семье известную исследователям (например, равную) вероятность быть отобранной.

Исследуемой совокупностью общероссийского опроса являлось городское и сельское население Российской Федерации¹. Выборка была трехступенчатой стратифицированной территориальной случайной².

На первой ступени единицами отбора были административные районы³. Перед отбором схожие между собой⁴ административные районы были сгруппированы в 98 страт. Общий размер выборки распределяется между стратами пропорционально численности населения в стратах. 9 страт состояли только из одного условного административного района (Москва, Санкт-Петербург и некоторые другие), и отбор в них не проводился. В остальных стратах с вероятностью, пропорциональной численности населения, было отобрано по одному административному району.

На второй ступени единицами отбора были избирательные участки. В Москве их было отобрано 16, в Санкт-Петербурге – 10, в остальных 96 административных районах, выбранных на первой ступени – по 3. Применялся метод случайного систематического⁵ отбора с вероятностью, пропорциональной оценке числа домохозяйств. Объем выборки, планируемый на административный район, поровну распределялся между отобранными в нем избирательными участками. При этом в разных районах на один участок пришлось от 24 до 33 домохозяйств.

На третьей ступени единицами отбора были домохозяйства. Отбор проводился случайным маршрутным методом⁶.

¹ Не входят в исследуемую совокупность население Чеченской республики и люди, не имеющие определенного места жительства в России.

² Разработчик выборки и автор ее описания – А.В. Чуриков.

³ Здесь и далее для простоты административными районами называются также и города областного (республиканского, краевого) или окружного подчинения, расположенные на границе двух или более административных районов и не относящиеся к территории ни одного из них.

⁴ При этом, кроме географического положения, учитывались плотность, национальный состав населения, доля городских жителей и некоторые другие параметры административных районов.

⁵ Т. е. производимого с определенным шагом из специальным образом упорядоченного списка. Такой метод отбора обеспечивает относительно равномерное распределение попавших в выборку участков по всей территории административного района, а также между городами с различной численностью населения и селами.

⁶ Т. е. по специальным правилам, благодаря соблюдению которых он аналогичен случайному систематическому отбору для случая, когда список единиц отбора заранее составить нельзя.

В итоге в выборку общероссийского опроса было включено 314 избирательных участков из 203 населенных пунктов, которые, в свою очередь, входят в 63 субъекта Российской Федерации.

Выборка репрезентативного опроса жителей Москвы строилась аналогично, но начиная сразу со второго шага отбора. Выборка включала 226 избирательных участков, пропорционально распределенных по территории всех 9 административных округов Москвы.

Методика проведения интервью в домохозяйстве на третьей волне мониторинга была усовершенствована. В ходе опросов первых двух волн мониторинга в семье опрашивался только один респондент — тот член семьи, который может рассказать о тратах на образование детей. В ходе третьей волны в каждой семье опрашивался еще один респондент — случайно отобранный (методом ближайшего дня рождения) взрослый в возрасте от 23 лет либо (если его нет дома) тот взрослый член семьи, который может о нем рассказать.

Раздел анкеты, посвященный образованию взрослых, состоял из следующих вопросов.

Сначала задавались вопросы о социально-демографических характеристиках отобранного для исследования взрослого члена семьи: пол, возраст, образование и род занятий этого человека.

Затем выяснялось, приходилось ли этому члену семьи где-нибудь учиться в течение последних пяти лет, и если да, то задавался следующий блок вопросов.

127. ВЫ (ОН/ОНА) УЖЕ ЗАКОНЧИЛИ ЭТО ОБУЧЕНИЕ ИЛИ ЕЩЕ УЧИТЕСЬ? ЕСЛИ ЗАКОНЧИЛИ, ТО В КАКОМ ГОДУ? (Один ответ.)

1. обучаюсь в настоящее время
закончил(-а) обучение...
2. ...в 2003–2004 учебном году
3. ...в 2002–2003 учебном году
4. ...в 2001–2002 учебном году
5. ...в 2000–2001 учебном году
6. ...в 1999–2000 учебном году
7. ...в 1998–1999 учебном году
8. затрудняюсь ответить

128. ВЫ (ОН/ОНА) ОБУЧАЛИСЬ В ЭТОМ ГОРОДЕ (ПОСЕЛКЕ, СЕЛЕ) ИЛИ В ДРУГОМ МЕСТЕ? ЕСЛИ В ДРУГОМ, ТО ГДЕ ИМЕННО? (Интервьюер, внимание! При опросе в Москве и Санкт-Петербурге отмечайте поз. 1. Один ответ.)

1. в этом городе (поселке, селе)
в другом месте:
2. в Москве
3. в Санкт-Петербурге
4. в административном центре той области (края, республики), в которой проходит интервью
5. в другом населенном пункте той области (края, республики), в которой проходит интервью
6. в административном центре другой области (края, республики) РФ
7. в другом населенном пункте другой области (края, республики) РФ
8. в странах ближнего зарубежья
9. в странах дальнего зарубежья
10. затрудняюсь ответить

129. ГДЕ ИМЕННО ВЫ (ОН/ОНА) ОБУЧАЛИСЬ (ОБУЧАЕТЕСЬ)? *(Интервьюер, внимание! Карточка №13, поз. 1–12. Один ответ.)*

Карточка №13 к вопросам №№129 и 173

1. на моей основной работе у специалистов своего предприятия
2. на курсах профессиональной подготовки, переподготовки, в бизнес-школе и т. д.
3. на языковых курсах, на любительских курсах вождения, на курсах вязания, в кружках, группах и т. д.
4. институт повышения квалификации или курсы повышения квалификации
5. учреждение начального профессионального образования (профессиональный колледж, лицей, училище, ПТУ и т. п.)
6. среднее специальное учреждение (техникум, педагогическое, медицинское училище и т. п.)
7. полный курс вуза
8. второе высшее образование в вузе (обычно – специальное отделение вуза)
9. бакалавриат вуза (обычно – первые 4 курса)
10. магистратура или специализация в вузе (обычно – 5-й или 5-6-й курсы)
11. стажировка на предприятии, в учебном или научном учреждении
12. аспирантура, ординатура, адъюнктура, докторантура и т. д.
13. другое *(напишите, что именно)* _____
14. затрудняюсь ответить

130. ВЫ (ОН/ОНА) ОБУЧАЛИСЬ ДЛЯ РАБОТЫ ИЛИ ПРОСТО ИЗ СОБСТВЕННОГО ИНТЕРЕСА И ДЛЯ СЕМЕЙНЫХ НУЖД, НАПРИМЕР НА ЛЮБИТЕЛЬСКИХ КУРСАХ ВОДИТЕЛЕЙ, В ТАНЦЕВАЛЬНОЙ СТУДИИ И Т. Д.? *(Один ответ.)*

1. для какой-либо работы
(прошлой, нынешней, возможной будущей и т. д.)
 2. из собственного интереса, для семейных нужд
 3. затрудняюсь ответить
- _____ *переход к в. №132*

131. ЧЕМУ ИМЕННО ВЫ (ОН/ОНА) УЧИЛИСЬ (УЧИТЕСЬ)? *(Интервьюер, внимание! Вопрос открытый. Дословно запишите ответ респондента.)*

Интервьюер, внимание! После в. №131 переходите к в. №141.

132. ПО КАКОЙ СПЕЦИАЛЬНОСТИ ВЫ (ОН/ОНА) ПРОХОДИЛИ (ПРОХОДИТЕ) ЭТО ОБУЧЕНИЕ? *(Интервьюер, внимание! Вопрос открытый. Дословно запишите ответ респондента.)*

133. ЭТО (БЫЛА) ДНЕВНАЯ, ВЕЧЕРНЯЯ, ЗАОЧНАЯ ИЛИ ДИСТАНЦИОННАЯ ФОРМА ОБУЧЕНИЯ? *(Один ответ.)*

1. дневная
2. вечерняя
3. заочная
4. дистанционная (через Интернет, телекоммуникации и т. д.)
5. затрудняюсь ответить

134. ПО КАКИМ ИЗ ПЕРЕЧИСЛЕННЫХ НА КАРТОЧКЕ ПРИЧИН ВЫ (ОН/ОНА) РЕШИЛИ ПОЙТИ УЧИТЬСЯ? (Карточка №14, поз. 1–8. Любое число ответов.)

Карточка №14 к вопросу №134

чтобы найти работу...

- 1 ...любую, какую угодно
- 2 ...более высокооплачиваемую
- 3 ...более интересную, подходящую для моих способностей и склонностей
- 4 ...с более подходящими для меня условиями труда
- 5 ...более удобно расположенную
- 6 ...которая позволит мне поменять место жительства
7. это потребовалось на моей работе
8. чтобы начать или усовершенствовать собственный бизнес

9. другое (напишите, что именно) _____

10. затрудняюсь ответить

135. КАКОЕ У ВАС (НЕГО/НЕЕ) БЫЛО ОБРАЗОВАНИЕ ДО НАЧАЛА ЭТОГО ОБУЧЕНИЯ? (Карточка №11, поз. 1–9. Один ответ.)

Карточка №11 к вопросам №№124, 135, 136 и 180

1. начальное общее (4–5 классов)
2. основное общее (8–9 классов)
3. начальное профессиональное (2 курса профессионального колледжа, профессиональный лицей, училище, ПТУ и т. п.)
4. среднее общее (10–11 классов)
5. среднее специальное (техникум, педагогическое, медицинское училище, полный курс профессионального колледжа и т. п.)
6. незаконченное высшее образование (2 или 3 курса вуза)
7. общее высшее (диплом бакалавра, который обычно выдается после первых 4 курсов вуза)
8. высшее профессиональное (все 5 или 6 курсов вуза, либо бакалавриат плюс магистратура или специализация)
9. послевузовское (аспирантура, ординатура, адъюнктура или докторантура, независимо от защиты диссертации)

10. затрудняюсь ответить

136. А КАКОЕ У ВАС (НЕГО/НЕЕ) СТАЛО (БУДЕТ) ОБРАЗОВАНИЕ ПОСЛЕ ОКОНЧАНИЯ ЭТОГО ОБУЧЕНИЯ? (Карточка №11, поз. 1–9. Один ответ.)

Карточка №11 к вопросам №№124, 135, 136 и 180

1. начальное общее (4–5 классов)
2. основное общее (8–9 классов)
3. начальное профессиональное (2 курса профессионального колледжа, профессиональный лицей, училище, ПТУ и т. п.)
4. среднее общее (10–11 классов)
5. среднее специальное (техникум, педагогическое, медицинское училище, полный курс профессионального колледжа и т. п.)
6. незаконченное высшее образование (2 или 3 курса вуза)
7. общее высшее (диплом бакалавра, который обычно выдается после первых 4 курсов вуза)

8. высшее профессиональное (все 5 или 6 курсов вуза, либо бакалавриат плюс магистратура или специализация)
9. послевузовское (аспирантура, ординатура, адъюнктура или докторантура, независимо от защиты диссертации)
10. затрудняюсь ответить

137. КАКОВА БЫЛА ПРОДОЛЖИТЕЛЬНОСТЬ ЭТОГО ОБУЧЕНИЯ? (Один ответ.)

1. шесть лет или более
2. пять лет
3. четыре года
4. три года
5. два года
6. один год
7. 6–11 месяцев
8. 3–5 месяцев
9. 1–2 месяца
10. менее месяца
11. затрудняюсь ответить, не помню

138. ВЫ (ОН/ОНА) ОБУЧАЛИСЬ (ОБУЧАЕТЕСЬ) ПО ВАШЕЙ ПРЕЖНЕЙ ИЛИ ПО НОВОЙ СПЕЦИАЛЬНОСТИ? (Один ответ.)

1. по совершенно другой, новой специальности
2. по прежней специальности
3. затрудняюсь ответить

переход к в. №140

139. КАКАЯ У ВАС (У НЕГО/НЕЕ) БЫЛА СПЕЦИАЛЬНОСТЬ ДО ЭТОГО ОБУЧЕНИЯ? (Интервьюер, внимание! Вопрос открытый. Дословно запишите ответ респондента.)

140. ЕСЛИ ВЫ (ОН/ОНА) РАБОТАЛИ (РАБОТАЕТЕ), ТО ВЫ (ОН/ОНА) УЧИЛИСЬ (УЧИТЕСЬ) С ОТРЫВОМ ОТ РАБОТЫ ИЛИ БЕЗ ОТРЫВА? (Один ответ.)

1. не работаю
2. с отрывом от работы
3. без отрыва от работы
4. затрудняюсь ответить

141. ЭТО (БЫЛО) ПЛАТНОЕ ИЛИ БЕСПЛАТНОЕ ОБУЧЕНИЕ? И ЕСЛИ ПЛАТНОЕ, ТО КТО ЗА НЕГО ПЛАТИЛ: ТОЛЬКО ВЫ САМИ, ЧАСТИЧНО ВЫ, ЧАСТИЧНО ПРЕДПРИЯТИЕ ИЛИ ТОЛЬКО ПРЕДПРИЯТИЕ? (Один ответ.)

1. обучение бесплатное
2. платил(-а) только я (моя семья, мои родные, близкие)
3. платил(-а) частично я, частично предприятие
4. платило предприятие
5. другое (напишите, что именно) _____
6. затрудняюсь ответить

После этого задавались вопросы относительно учебы в течение последнего (2003/2004) учебного года.

142. НАПОМНИТЕ, ПОЖАЛУЙСТА, В ПРОШЛОМ УЧЕБНОМ ГОДУ ВЫ (ОН/ОНА) УЧИЛИСЬ? ЕСЛИ ДА, ТО СКОЛЬКО МЕСЯЦЕВ? (Один ответ.)

1. не учился(-ась) ————— *переход к в. №171*
2. учился(-ась) весь прошлый учебный год целиком
3. учился(-ась) 8 месяцев
4. учился(-ась) 7 месяцев
5. учился(-ась) 6 месяцев
6. учился(-ась) 5 месяцев
7. учился(-ась) 4 месяца
8. учился(-ась) 3 месяца
9. учился(-ась) 2 месяца
10. учился(-ась) 1 месяц или меньше
11. учился(-ась) в прошлом учебном году, но затрудняюсь назвать срок

143. НА ЧТО ИЗ ПЕРЕЧИСЛЕННОГО ТРАТИЛА В ПРОШЛОМ УЧЕБНОМ ГОДУ ВАША СЕМЬЯ В СВЯЗИ С ВАШИМ (ЕГО/ЕЕ) ОБУЧЕНИЕМ?⁷ (Карточка №15. Поз. 1–17. Интервьюер! Отметьте любое число ответов в левом столбце таблицы.)

144–158. СКОЛЬКО ПРИМЕРНО РУБЛЕЙ СОСТАВИЛА КАЖДАЯ ИЗ НАЗВАННЫХ ВАМИ ТРАТ В ПРОШЛОМ УЧЕБНОМ ГОДУ? (Карточка №15. Интервьюер! Зачитывайте по очереди каждую из позиций, названных респондентом в вопросе №143, и записывайте в рублях ответы респондента в правом столбце таблицы. Если респондент указал верхнюю и нижнюю границы затрат, записывайте среднее из двух чисел. Если респондент назвал месячные расходы, умножьте их на число месяцев платежа. Если респондент затрудняется указать сумму, пишите «–9».) Если каких-то затрат в семье не было и эта позиция в левом столбце таблицы не отмечена, соответствующую клетку в правом столбце оставьте пустой.

№143	<i>Карточка № 15 к в. № №143–160</i>	№№144–160	
	затраты в период поступления:		
1.	учебники, канцелярские товары, ксерокопирование и т. д. для поступления	144.	
2.	платные вступительные экзамены	145.	
3.	проезд в другой город для поступления и обратно	146.	
4.	проживание в общежитии учебного заведения в период поступления	147.	
5.	частный съем жилья на период поступления	148.	
6.	подарки или плата за помощь на вступительных экзаменах или при зачислении	149.	
7.	другое (<i>напишите, что именно</i>)	150.	
	затраты в период обучения:		
8.	официальная годовая плата за обучение	151.	
9.	частные консультации, репетиторы	152.	
10.	плата другим людям за выполнение Ваших учебных работ	153.	
11.	учебники, канцелярские товары, ксерокопирование и т. д. при обучении	154.	
12.	проживание в общежитии учебного заведения	155.	
13.	частный съем жилья на время обучения	156.	
14.	индивидуальные подарки или плата в ходе учебы	157.	
15.	другое (<i>напишите, что именно</i>)	158.	

⁷ В инструкции для интервьюеров указывалось: если взрослый, о котором идет речь, в 2003/2004 г. учился в нескольких местах, последующие вопросы задаются о последнем месте его (ее) учебы.

затраты при окончании:

- | | |
|-------------------------------------------------------------------------------------------------------------------------|------|
| 16. официальная плата за выпускные экзамены, за выдачу диплома или свидетельства об окончании | 159. |
| 17. индивидуальные подарки или плата за помощь на выпускных экзаменах, за выдачу диплома или свидетельства об окончании | 160. |
| 18. затрат не было | |
| 19. затрудняюсь ответить | |

161. ВЫ СЛЫШАЛИ ИЛИ НЕТ О СЛУЧАЯХ, КОГДА ЧЕЛОВЕК КОМУ-ТО НЕОФИЦИАЛЬНО ПЛАТИТ ЗА ПОСТУПЛЕНИЕ НА ТАКУЮ УЧЕБУ? (Один ответ.)

1. слышал(-а)

2. не слышал(-а)

3. затрудняюсь ответить

переход к в. №164

162. КАК ВЫ ДУМАЕТЕ, О КАКОЙ ПРИМЕРНО НЕОФИЦИАЛЬНОЙ СУММЕ В РУБЛЯХ МОЖЕТ ИДТИ РЕЧЬ В ТАКИХ СЛУЧАЯХ? (Интервьюер! Запишите числом названную респондентом сумму. Если респондент затрудняется ответить, запишите «-9»)

_____ руб.

163. ЕСЛИ БЫ ПРЕДСТАВИЛАСЬ ВОЗМОЖНОСТЬ, ВЫ СОГЛАСИЛИСЬ ИЛИ НЕ СОГЛАСИЛИСЬ БЫ НА ТАКУЮ НЕОФИЦИАЛЬНУЮ ПЛАТУ ЗА ПОСТУПЛЕНИЕ? (Один ответ.)

1. безусловно да

2. скорее да

3. скорее нет

4. безусловно нет

5. затрудняюсь ответить

164. СЛЫШАЛИ ВЫ ИЛИ НЕТ О СЛУЧАЯХ, КОГДА ЧЕЛОВЕК КОМУ-ТО ПЛАТИТ ЗА НЕОФИЦИАЛЬНУЮ ПОМОЩЬ В ХОДЕ ТАКОГО ОБУЧЕНИЯ? (Один ответ.)

1. слышал(-а)

2. не слышал(-а)

3. затрудняюсь ответить

переход к в. №167

165. О КАКОЙ ПРИМЕРНО НЕОФИЦИАЛЬНОЙ СУММЕ В РУБЛЯХ ЗА ВСЕ ВРЕМЯ ОБУЧЕНИЯ МОЖЕТ ИДТИ РЕЧЬ В ТАКИХ СЛУЧАЯХ? (Интервьюер! Запишите числом названную респондентом сумму. Если респондент затрудняется ответить, запишите «-9»)

_____ руб.

166. ЕСЛИ БЫ ПРЕДСТАВИЛАСЬ ТАКАЯ ВОЗМОЖНОСТЬ, ВЫ СОГЛАСИЛИСЬ ИЛИ НЕ СОГЛАСИЛИСЬ БЫ НА ТАКУЮ НЕОФИЦИАЛЬНУЮ ПЛАТУ ВО ВРЕМЯ ОБУЧЕНИЯ? (Один ответ.)

1. безусловно да

2. скорее да

3. скорее нет

4. безусловно нет

5. затрудняюсь ответить

167. А СЛЫШАЛИ ВЫ ИЛИ НЕТ О СЛУЧАЯХ, КОГДА ПРИ ТАКОМ ОБУЧЕНИИ ЧЕЛОВЕК КОМУ-ТО НЕОФИЦИАЛЬНО ПЛАТИТ ЗА ПОМОЩЬ НА ВЫПУСКНЫХ ЭКЗАМЕНАХ, ЗА ВЫДАЧУ ДИПЛОМА, СВИДЕТЕЛЬСТВА ОБ ОКОНЧАНИИ И Т. Д.? (Один ответ.)

1. слышал(-а)

2. не слышал(-а)

3. затрудняюсь ответить

переход к в. №170

168. О КАКОЙ ПРИМЕРНО НЕОФИЦИАЛЬНОЙ СУММЕ В РУБЛЯХ ЗА ВСЕ ЭКЗАМЕНЫ, ВЫДАЧУ ДИПЛОМА, СВИДЕТЕЛЬСТВА И Т. Д. МОЖЕТ ИДТИ РЕЧЬ В ТАКИХ СЛУЧАЯХ? (Интервьюер! Запишите числом названную респондентом сумму. Если респондент затрудняется ответить, запишите «-9») _____ руб.

169. ЕСЛИ БЫ ПРЕДСТАВИЛАСЬ ТАКАЯ ВОЗМОЖНОСТЬ, ВЫ СОГЛАСИЛИСЬ ИЛИ НЕ СОГЛАСИЛИСЬ БЫ НА ТАКУЮ ПЛАТУ ЗА НЕОФИЦИАЛЬНУЮ ПОМОЩЬ НА ВЫПУСКНЫХ ЭКЗАМЕНАХ, ЗА ВЫДАЧУ ДИПЛОМА, СВИДЕТЕЛЬСТВА ОБ ОКОНЧАНИИ И Т. Д.? (Один ответ.)

1. безусловно да

2. скорее да

3. скорее нет

4. безусловно нет

5. затрудняюсь ответить

170. У ВАШЕЙ СЕМЬИ ЕСТЬ МАТЕРИАЛЬНАЯ ВОЗМОЖНОСТЬ НЕОФИЦИАЛЬНО ПЛАТИТЬ ИЛИ ТАКОЙ ВОЗМОЖНОСТИ НЕТ? (Один ответ.)

1. безусловно да

2. скорее да

3. скорее нет

4. безусловно нет

5. затрудняюсь ответить

И, наконец, задавались вопросы о планах учебы на ближайшие годы.

Интервьюер, внимание! Тех, кто продолжает учиться сейчас (в вопросе №127 поз. 1), спрашивайте про еще какое-нибудь место учебы.

171. ВЫ (ОН/ОНА) СОБИРАЕТЕСЬ ИЛИ НЕТ В БЛИЖАЙШИЕ ДВА-ТРИ ГОДА (ЕЩЕ) ГДЕ-НИБУДЬ УЧИТЬСЯ? (Один ответ.)

1. безусловно да

2. скорее да

3. скорее нет

4. безусловно нет

5. затрудняюсь ответить

переход к в. №174

172. ПО КАКОЙ СПЕЦИАЛЬНОСТИ ИЛИ ЧЕМУ ВЫ (ОН/ОНА) ПРЕДПОЛАГАЕТЕ УЧИТЬСЯ? (Интервьюер, внимание! Вопрос открытый. Дословно запишите ответ респондента)

173. А ГДЕ ВЫ (ОН/ОНА) ДУМАЕТЕ УЧИТЬСЯ? (Карточка №13, поз. 1–12. Любое число ответов.)

Карточка №13 к вопросам №№129 и 173

1. на моей основной работе у специалистов своего предприятия
2. на курсах профессиональной подготовки, переподготовки, в бизнес-школе и т. д.
3. на языковых курсах, на любительских курсах вождения, на курсах вязания, в кружках, группах и т. д.
4. институт повышения квалификации или курсы повышения квалификации
5. учреждение начального профессионального образования (профессиональный колледж, лицей, училище, ПТУ и т. п.)
6. среднее специальное учреждение (техникум, педагогическое, медицинское училище и т. п.)
7. полный курс вуза
8. второе высшее образование в вузе (обычно – специальное отделение вуза)
9. бакалавриат вуза (обычно – первые 4 курса)
10. магистратура или специализация в вузе (обычно – 5-й или 5-6-й курсы)
11. стажировка на предприятии, в учебном или научном учреждении
12. аспирантура, ординатура, адъюнктура, докторантура и т. д.
13. другое (*напишите, что именно*) _____
14. затрудняюсь ответить

По ответам респондентов на вопросы №№143–160 (на что и в каком размере они тратили в 2003/2004 учебном году) рассчитывались прямые, а на вопросы №№161–170 (о взятках при поступлении на учебу, при учебе и при окончании учебы) – косвенные оценки расходов домохозяйств на образование взрослых. Остановимся на методике этой оценки более подробно.

3. МЕТОДИКА ОЦЕНКИ ЗАТРАТ ПО ОТВЕТАМ РЕСПОНДЕНТОВ

Методика оценки затрат семьи на образование взрослых была аналогична методике оценки затрат на образование детей и состояла в следующем.

Сначала выполнялись расчеты для каждой статьи затрат по отдельности. На первом шаге рассчитывалась доля взрослых, которые тратили по этой статье (т. е. респондентов, назвавших соответствующую трату из предъявленной им карточки) от числа всех взрослых, учившихся в 2003/2004 учебном году. На втором шаге определялись средние годовые расходы семьи по этой статье. Учитывая существенные различия в размере трат в столице и за ее пределами, все расчеты долей и средних трат по статье выполнялись отдельно для Москвы⁸ и других регионов страны, вместе взятых. На третьем шаге для каждой статьи рассчитывались средние траты по всем взрослым, учившимся в 2003/2004 учебном году. Для этого отдельно для Москвы и регионов доля плативших по этой статье умножалась на среднюю сумму платежа. Тем самым каждому учившемуся взрослому, затруднившемуся назвать сумму этого платежа, приписывалась средняя по Москве или по остальным регионам величина затрат. После этого рассчитывались суммарные по всем приведенным на карточке статьям затраты на одного обучавшегося взрослого отдельно московской, отдельно немосковской семьи. Для этого средние траты по всем учившимся взрослым суммировались.

Коррупционные траты оценивались следующим образом. Доля плативших при поступлении взрослого на учебу рассчитывалась, исходя из предположения, иллюстрируемого табл. 1.

Таблица 1

Предположение о доле дававших взятки при поступлении в ссузы или вузы при разных сочетаниях ответов на косвенные вопросы анкеты
(методика третьего этапа мониторинга; проценты)

Если бы представилась возможность, Вы согласились или не согласились бы на такую <u>неофициальную</u> плату за поступление?	У вашей семьи есть материальная возможность <u>неофициально</u> платить или такой возможности нет?		
	безусловно да	скорее да	другие ответы
безусловно да	50	50	0
скорее да	50	25	0
другие ответы	0	0	0

Доли учившихся взрослых, которые давали взятки в ходе учебы и при ее окончании, рассчитывались аналогично.

Исходя из распределения опрошенных в ходе третьего этапа мониторинга между клетками табл. 1 и аналогичных ей таблиц, построенных по вопросам о других видах взяток, были оценены доли тех, кто давал взятки в 2003/2004 учебном году, а также получены поправочные коэффициенты к более грубым оценкам прошлых лет.

⁸ При усреднении учитывались только те респонденты, которые назвали сумму платежа. Те, кто затруднились назвать эту сумму, учитывались при расчете доли плативших, но не учитывались при расчете средней суммы платежа.

Средние размеры взяток при поступлении определялись по ответам респондентов на вопрос: «Как Вы думаете, о какой примерно неофициальной сумме в рублях может идти речь в таких случаях?» Учитывались, однако, ответы лишь тех, кто в той или иной степени утвердительно ответил на вопрос: «Если бы представилась возможность, Вы согласились или не согласились бы на такую неофициальную плату за поступление?». Как и прямые, косвенные оценки затрат тоже выполнялись отдельно для Москвы и других регионов, вместе взятых.

В дальнейших расчетах использовались косвенные оценки, а прямые игнорировались.

4. СКЛОННОСТЬ К УЧЕБЕ ВЗРОСЛЫХ С РАЗНЫМИ СОЦИАЛЬНО-ДЕМОГРАФИЧЕСКИМИ ХАРАКТЕРИСТИКАМИ

4.1. УЧЕБА ВЗРОСЛЫХ ИЗ РАЗНЫХ ПОЛОВОЗРАСТНЫХ ГРУПП

В среднем в течение 2003/2004 учебного года учились 10,1% взрослых людей в возрасте 23 года и старше. Среди женщин доля учившихся чуть выше (10,5%), а среди мужчин — чуть ниже (9,6%).

Этот показатель заметно снижается с возрастом (рис. 1). Если среди лиц в возрасте 23–30 лет учился примерно каждый четвертый (23% от числа мужчин и 25% от числа женщин), то в возрасте 31–40 лет — примерно каждый десятый мужчина (10%) и каждая седьмая женщина (14%), в возрасте 41–50 лет — примерно каждый двенадцатый мужчина (6%) и каждая десятая женщина (10%), в возрасте 51–60 лет — каждый семнадцатый мужчина или женщина (6%), в возрасте 61 год и старше — менее чем каждый сотый мужчина или женщина (1%). Стоит обратить внимание еще и на то, что в средних возрастных диапазонах (от 31 до 40 лет и от 41 до 50 лет) доля учившихся женщин более существенно (на 4%) превышает долю учившихся мужчин.

Рис. 1. Доли учившихся в 2003/2004 учебном году
от числа мужчин и женщин разного возраста
(проценты)

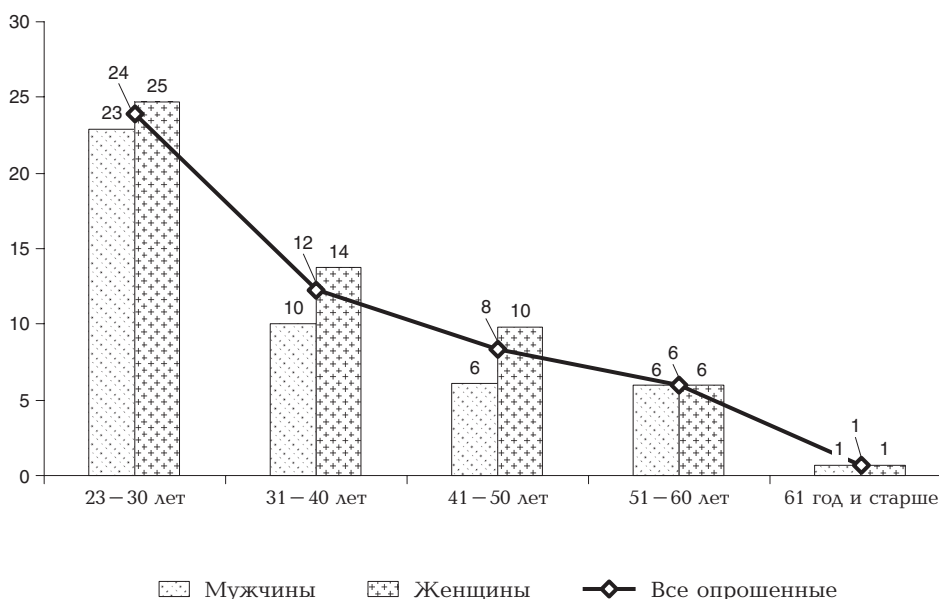

4.2. УЧЕБА ВЗРОСЛЫХ С РАЗНЫМ ОБРАЗОВАНИЕМ

Данные, приведенные на рис. 2, свидетельствуют о том, что взрослые с разным образованием в различной степени склонны к тому, чтобы продолжать свое образование. Наиболее склонны к этому, как и следовало ожидать, лица с незаконченным высшим образованием: почти половина из них (48%) просто продолжали учиться в вузе с некоторым опозданием по сравнению с большинством других, уже закончивших учиться к 23 годам. Интересно, что следующая по доле

Рис. 2. Доли учившихся в 2003/2004 учебном году от числа мужчин и женщин с разным образованием (проценты)

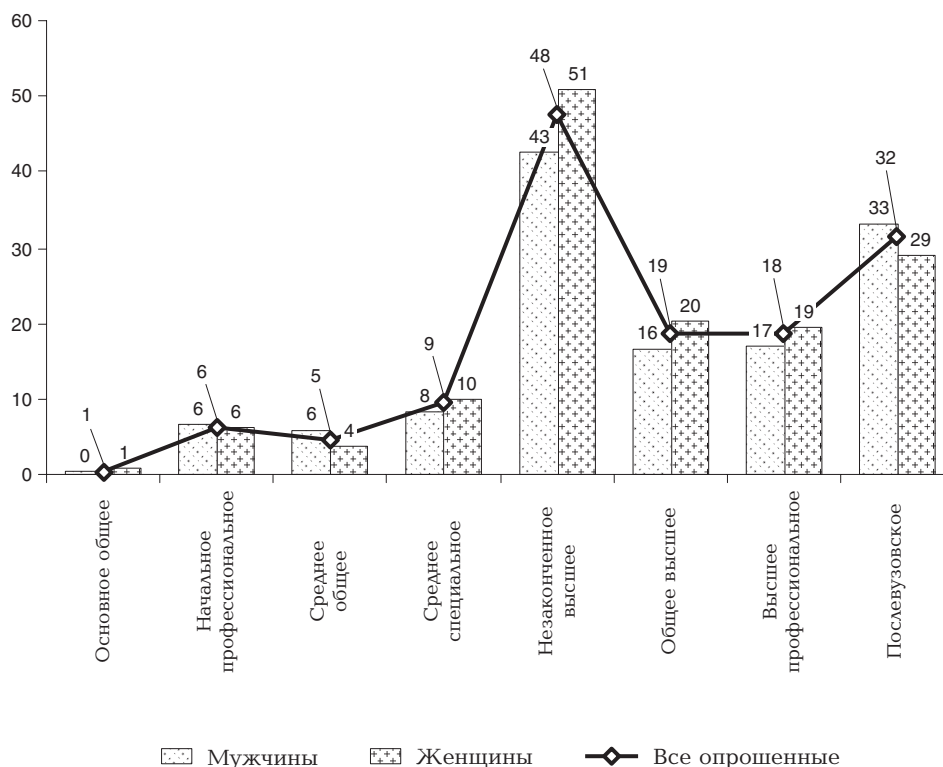

склонных продолжать учебу группа — наиболее образованные люди, уже имевшие перед началом этой учебы послевузовское образование (т. е. закончившие аспирантуру, ординатуру, адъюнктуру или докторантуру). Почти треть (32%) от числа представителей этой группы где-нибудь училась в истекшем учебном году. (Стоит отметить и то, что эта группа — единственная, где склонность к продолжению учебы у мужчин заметно выше, чем у женщин). В целом можно сказать, что чем выше образование человека, тем более вероятно, что он будет еще где-нибудь учиться.

4.3. УЧЕБА ВЗРОСЛЫХ, ЗАНЯТЫХ РАЗНОГО РОДА ДЕЯТЕЛЬНОСТЬЮ И ЗАНИМАЮЩИХ РАЗНЫЕ ДОЛЖНОСТИ

Больше всего склонных учиться (почти каждый четвертый) среди лиц, работающих руководителями подразделений или специалистами. Второе место по склонности учиться принадлежит руководителям и заместителям руководителей предприятий, организаций и фирм: почти каждый

Рис. 3. Доли учившихся в 2003/2004 учебном году от числа мужчин и женщин с разным родом занятий и должностным статусом (проценты)

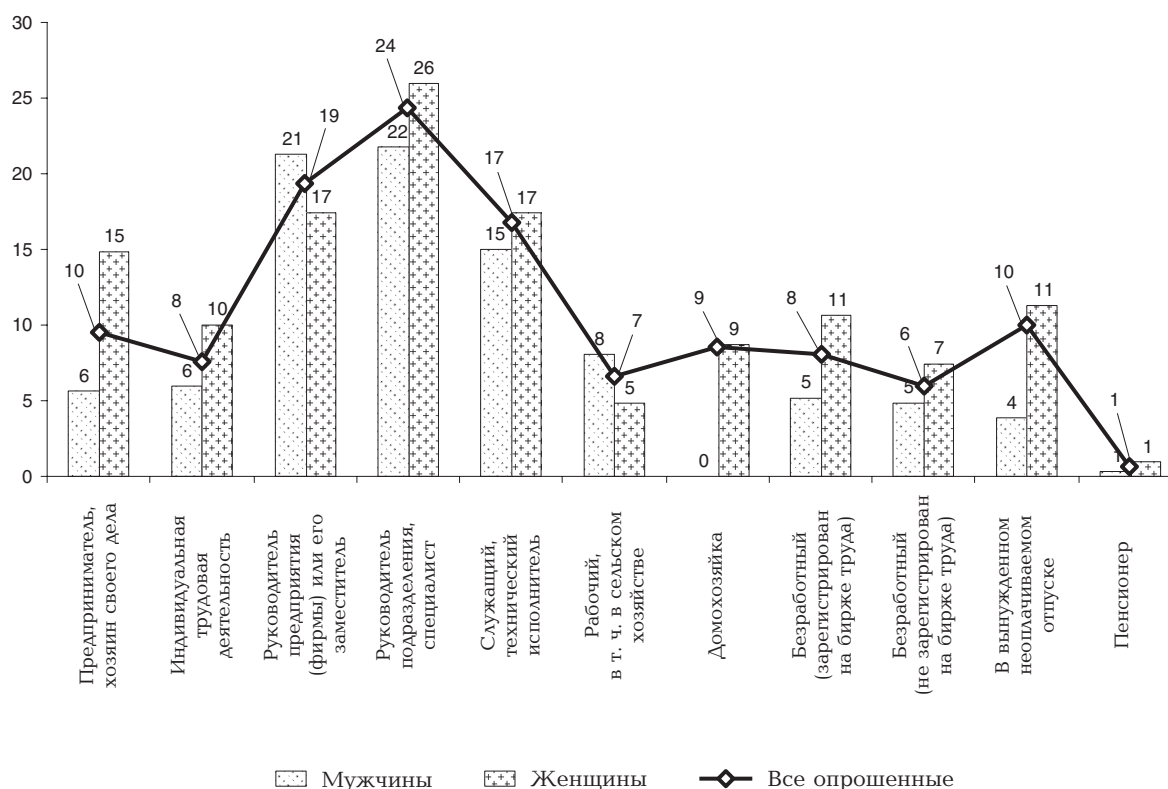

пятый из их числа учился в 2003/2004 году. Кстати, это единственная группа, в которой тяга к знаниям у мужчин выше, чем у женщин (21% и 17% соответственно). Третье место принадлежит группе служащих или технических исполнителей.

Важно отметить еще и то, что безработные (как зарегистрированные, так и не зарегистрированные на бирже труда), а также лица, находящиеся в вынужденном неоплачиваемом отпуске, учатся крайне редко: даже не каждый десятый! Даже среди женщин, считающих себя безработными, учащихся практически столько же, сколько среди домохозяек, т. е. не работающих и не планирующих искать работу.

4.4. ГЕОГРАФИЯ УЧЕБЫ ВЗРОСЛЫХ

Из рис. 4 видно, что учившиеся в 2003/2004 году взрослые жители сел встречались примерно вдвое реже, чем учившиеся жители Москвы, Санкт-Петербурга или центров субъектов федерации (6% против 13%). Жители других городов и поселков городского типа занимают в этом отношении промежуточное положение, приближаясь скорее к центрам субъектов, нежели к селам (11%). Стоит отметить еще и то, что в столицах и в селах мужчины не уступают женщинам в плане частоты учебы. Некоторые различия возникают в других городах, причем особенно — в столицах субъектов федерации (12% против 14%).

Рис. 5 иллюстрирует, где обучались лица с разным местом жительства. Мы видим, что почти все москвичи и петербуржцы (95 и 98% соответственно) учились в своих городах. Примерно то же можно сказать о центрах субъектов федерации: их покидает с целью учебы чуть более

Рис. 4. Доли учившихся в 2003/2004 учебном году от числа мужчин и женщин из разных населенных пунктов (проценты)



Рис. 5. Места обучения в 2003/2004 учебном году в зависимости от места жительства респондента на день опроса (проценты)



чем каждый десятый учащийся взрослый⁹. Учащиеся из райцентров, малых городов и поселков городского типа учились в своем населенном пункте уже менее чем в половине (45%) случаев, а сельские учащиеся — лишь в одном случае из пяти (20%).

⁹ Стоит обратить внимание на то, что в опросе регистрировалось место жительства респондента на момент интервью, а не на момент начала учебы. Это означает, например, что те респонденты, которые к моменту опроса переселились из областного центра в столицу, учитывались в расчетах как москвичи.

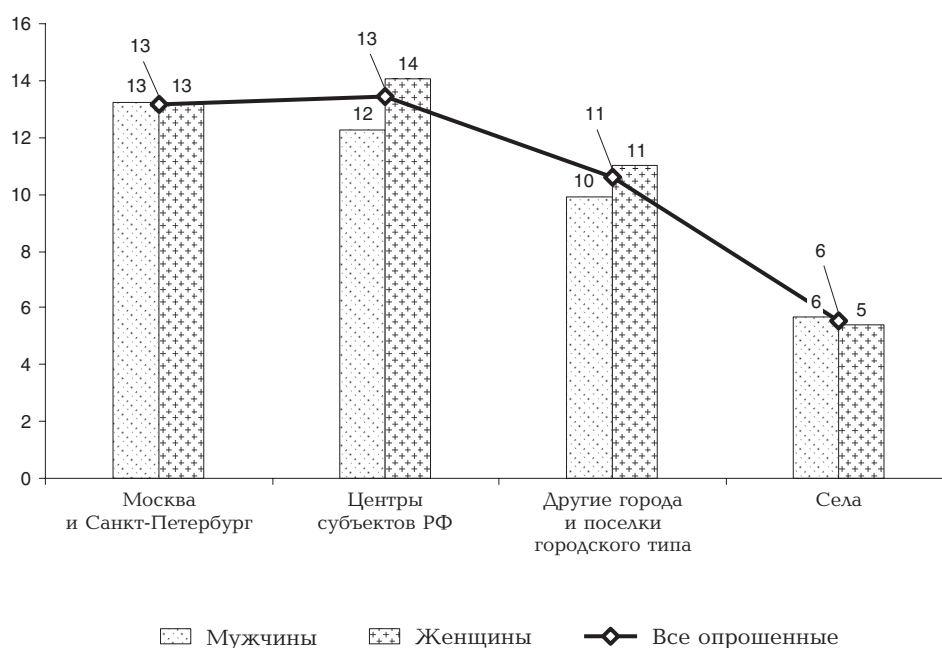
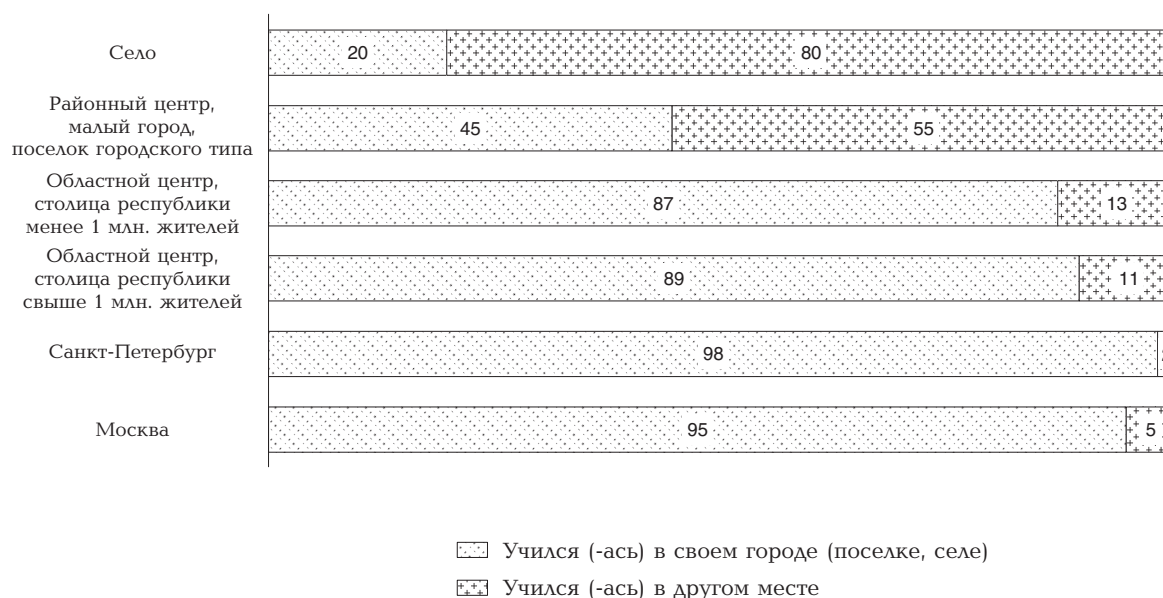
Посмотрим, где именно — географически — учились те, кто учился не там, где живет постоянно.

Около 5% москвичей, которые учились вне Москвы, распределились следующим образом (рис. 6): 1,8% учились за границами бывшего СССР, 0,5% — в странах ближнего зарубежья, 1,1% — в Московской области. Еще 1,4% учились за пределами Московской области.

Рис. 6. Места обучения москвичей, обучавшихся вне Москвы

(в процентах от числа всех москвичей, учившихся в 2003/2004 учебном году)

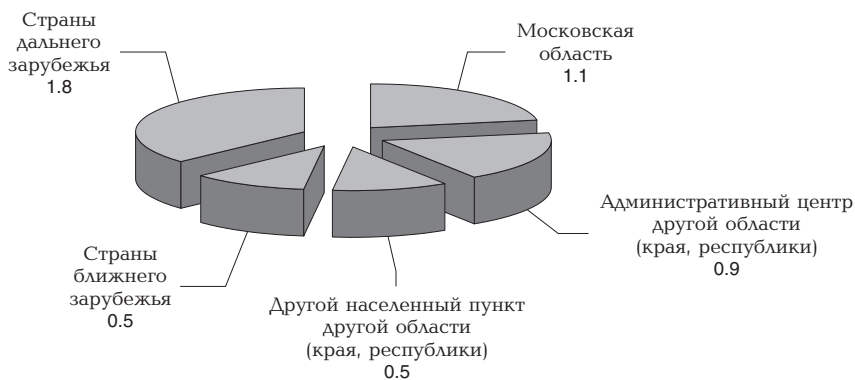

У жителей Санкт-Петербурга было зарегистрировано лишь два места учебы: те 2% из них, кто учились не в своем городе, учились в Москве.

Примерно 11% жителей областных (краевых, республиканских) центров с населением более 1 млн. жителей, кто обучался за пределами своего города, распределились так (рис. 7): большинство их них (5,7%) учились в Москве, еще 2,5% — в Санкт-Петербурге, примерно столько же (2,4%) — в другой области (крае, республике).

Рис. 7. Места обучения жителей областных (краевых, республиканских) центров с населением более 1 млн. жителей, обучавшихся за пределами своего города

(в процентах от числа всех учившихся в 2003/2004 учебном году)

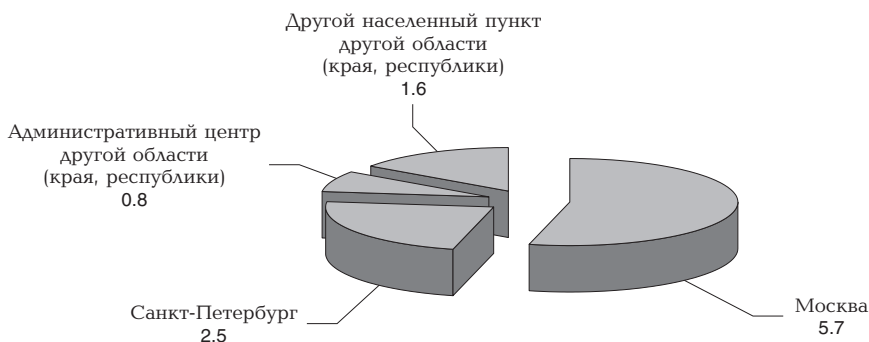

В областных (краевых, республиканских) центрах с числом жителей менее 1 млн. чел., как уже отмечалось, 87% учились в своем городе, а остальные 12,5% распределились так (рис. 8): по 4,0% — в Москве и в административных центрах других субъектов федерации, 0,6% — в Санкт-Петербурге, 2,8% в другом населенном пункте своей области (края, республики), 1,1% — в населенных пунктах (кроме центров) других субъектов федерации.

Рис. 8. Места обучения жителей областных (краевых, республиканских) центров с населением менее 1 млн. жителей, обучавшихся за пределами своего города
(в процентах от числа всех учившихся в 2003/2004 учебном году)

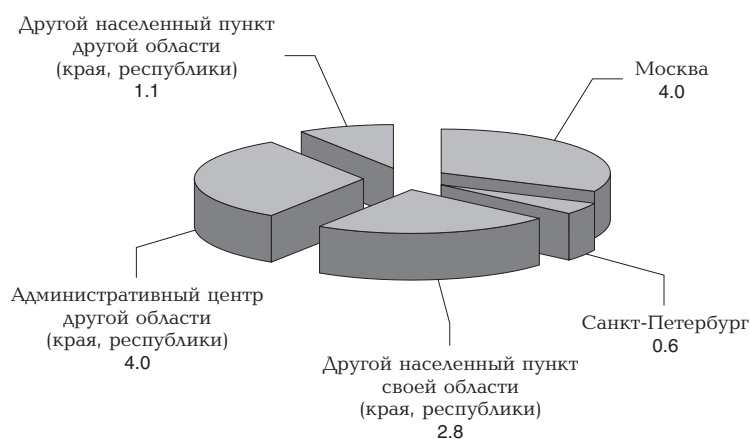

Как показывает рис. 9, практически половина (27,7%) из тех 53% жителей райцентров, малых городов и поселков городского типа, которые учились за пределами своего населенного пункта, учились в своем областном (краевом, республиканском) центре. Еще 8,7% — в другом населенном пункте своего субъекта федерации. Остальные учились за пределами своего субъекта федерации, в том числе 8,1% в Москве, 2,3% — в Санкт-Петербурге.

Рис. 9. Места обучения жителей районных центров, малых городов и поселков городского типа, обучавшихся за пределами своего города
(в процентах от числа всех учившихся в 2003/2004 учебном году)

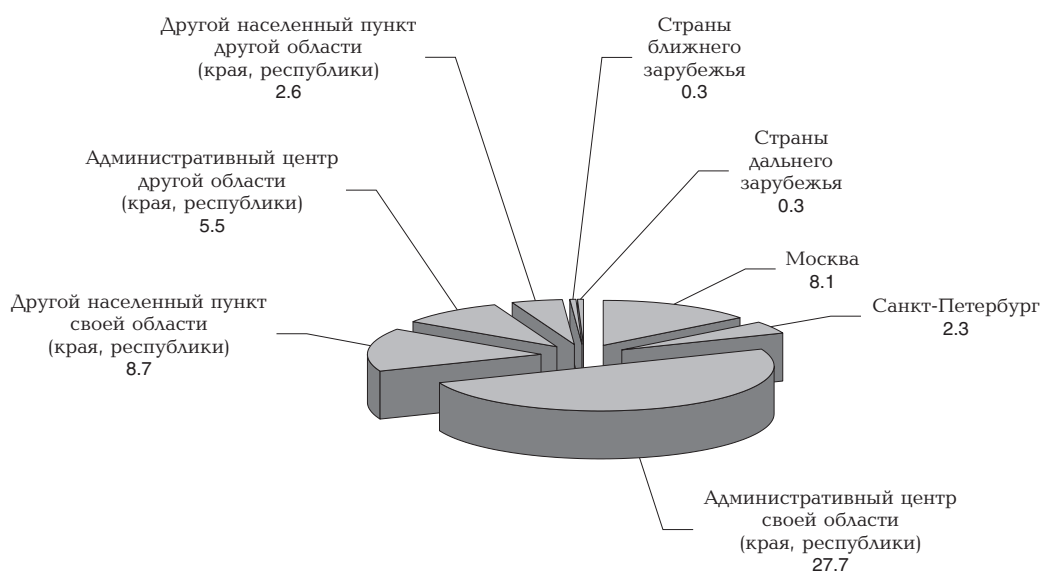

В составе тех 80% сельских жителей, которые учились вне своего населенного пункта, подавляющая часть (69,7%) училась в своем субъекте федерации: 47% в его административном центре, 22,7% в другом населенном пункте (рис. 10). Лишь по 0,8% учились в Москве и Санкт-Петербурге. Еще 9,1% учились в другом субъекте федерации: 5,3% в его административном центре, 3,8% — в другом его населенном пункте.

Рис. 10. Места обучения жителей сел, обучавшихся за пределами своего села
(в процентах от числа всех учившихся в 2003/2004 учебном году)

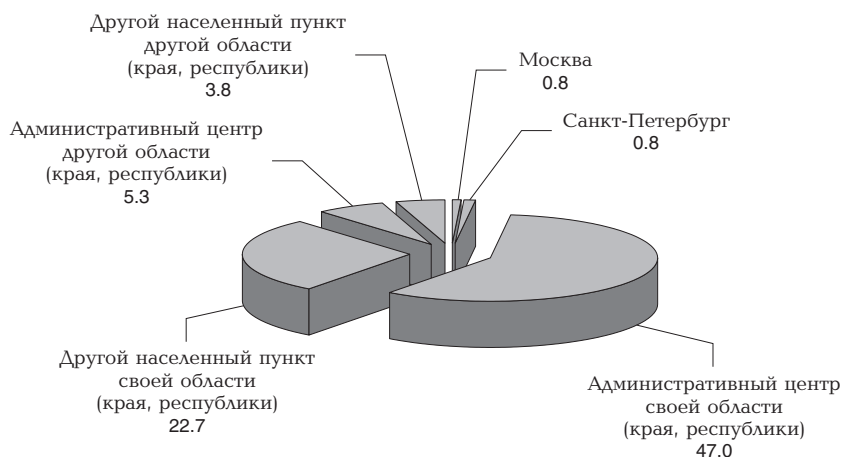

Таким образом, если представить шкалу типов населенных пунктов в виде лестницы, то мало кому из взрослых удастся «перепрыгнуть через ступеньку» при выборе места обучения.

4.5. МЕСТО УЧЕБЫ В ЗАВИСИМОСТИ ОТ МЕСТА ЖИТЕЛЬСТВА

Рис. 11 иллюстрирует структуру учебы взрослых по типам учебных заведений. Мы видим, что практически половина случаев обучения приходится на прохождение полного курса вуза (25%) и курсов профессиональной подготовки или переподготовки, включая бизнес-школу (24%).

Рис. 11. Типы учебных заведений
(в процентах от числа всех учившихся в 2003/2004 учебном году)

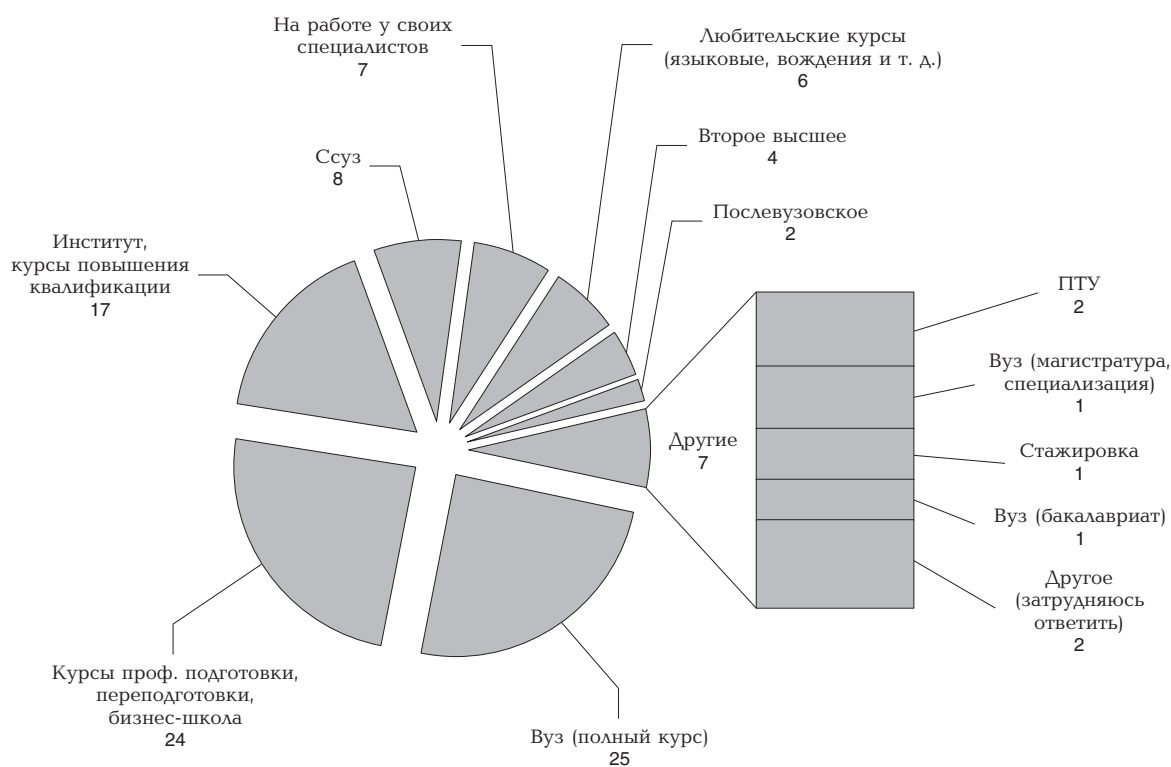

**Структура обучения по типам учебных заведений
в зависимости от места жительства респондента**
(в процентах по столбцу)

	Москва и Санкт- Петербург	Центры субъектов РФ	Другие города и ПГТ	Села	Все опрошенные
Вуз (полный курс)	20	23	29	19	25
Курсы проф. подготовки, переподготовки, бизнес-школа	26	21	26	27	24
Институт, курсы повышения квалификации	17	17	16	17	17
Ссуз	1	7	7	15	8
На работе у своих специалистов	11	7	6	8	7
Любительские курсы (языковые, вождения и т. д.)	9	8	5	2	6
Второе высшее	4	5	3	5	4
Послевузовское	3	2	2	1	2
ПТУ	0	2	2	2	2
Вуз (магистратура, специализация)	4	2	1	0	1
Стажировка	3	1	1	1	1
Вуз (бакалавриат)	1	1	1	1	1
Другое	2	3	1	2	2
Затрудняюсь ответить	0	0	1	0	0

В институте повышения квалификации обучались 17% учившихся в 2003/2004 учебном году, в ссузе — 8% и т. д. Стоит отметить, что традиционное обучение в вузе пока существенно преобладает над двухэтапным (бакалавриат плюс магистратура или специализация): последнее суммарно встречалось лишь в 2% случаев, т. е. более чем на порядок реже, чем первое (25%).

По данным табл. 2 можно проследить, что распределение лиц, учившихся в 2003/2004 учебном году, по учебным заведениям существенно зависит от места жительства. Так, например, учащиеся жители сел гораздо реже остальных проходили полный курс вуза (19% против 25%) и гораздо чаще учились в ссузе (15% против 8%)¹⁰.

¹⁰ Напомним, что учившиеся жители сел встречались примерно вдвое реже, чем учившиеся жители столиц и центров субъектов федерации (см. рис. 4). Здесь же мы рассматриваем структуру учащихся по местам учебы, абстрагируясь от общих для всех мест учебы особенностей населенных пунктов каждого типа.

5. МОТИВАЦИЯ УЧЕБЫ ВЗРОСЛЫХ

Основную роль (84%) в решении взрослого пойти учиться играет группа мотивов, связанная с работой (рис. 12).

Гендерной специфики распределение ответов на приведенный выше вопрос не имеет. Приведем особенности распределения ответов среди взрослых учащихся разного возраста (рис. 13). Мы видим, что в диапазоне 41 – 60 лет преобладание учебы ради работы над учебой ради интереса еще более ярко выражено.

Итак, доля тех, кто учился просто из интереса, без какой-либо производственной необходимости, очень низка и слабо зависит от возраста. Даже среди лиц заведомо пенсионного возраста (61 год и старше) она составляет лишь 20%. У нас явно не принято, а может, просто не удается, в пожилом возрасте жить в свое удовольствие.

Мотивы тех, кто учится ради работы, выглядят так (рис. 14). Мы видим, что более половины (52%) респондентов стремились лучше удовлетворять требованиям своей нынешней работы. Для тех, кто ищет новую работу, мотив высокого заработка (24%) сильнее, чем мотив интереса к работе (21%) или какой-либо иной. Проблемой безработицы оказались озабочены 6% от числа учившихся. Открыть же или усовершенствовать собственный бизнес стремились всего 3% от числа всех, кто учился для работы в прошлом учебном году.

Наиболее распространенный мотив – требования, предъявляемые нынешней работой – в разных возрастных группах представлен неодинаково (рис. 15). В возрасте от 23 до 30 лет его указал каждый четвертый учившийся (25%), в возрасте от 31 до 40 лет – несколько более половины (57%), а начиная с 41 года – более трех четвертей (76% в возрасте от 41 до 50 лет, 82% в возрасте от 51 до 60 лет и 79% в возрасте 61 год и старше).

Рис. 12. Распределение ответов на вопрос: «Вы обучались для работы или просто из собственного интереса и для семейных нужд, например на любительских курсах водителей, в танцевальной студии и т. д.»

(в процентах от числа всех учившихся в 2003/2004 учебном году)



Рис. 13. Распределение ответов на вопрос: «Вы обучались для работы (прошлой, нынешней, возможной будущей) или просто из собственного интереса и для семейных нужд, например на любительских курсах водителей, в танцевальной студии и т. д.» в возрастных группах (в процентах от числа всех учившихся в 2003/2004 учебном году)



Большую группу мотивов учебы, связанных с поиском новой работы, иллюстрирует рис. 16. Мотив высокооплачиваемой работы звучал чаще других во всех возрастных категориях. Мотив поиска интересной работы, у молодых встречавшийся почти так же часто, как мотив высокого заработка, с возрастом ослабевает. То же относилось бы и к мотиву поиска работы с более

Рис. 14. Вопрос: «По каким из перечисленных на карточке причинам Вы решили пойти учиться?» (в процентах от числа всех учившихся для работы в 2003/2004 учебном году; на этот вопрос каждый респондент мог дать более одного ответа)

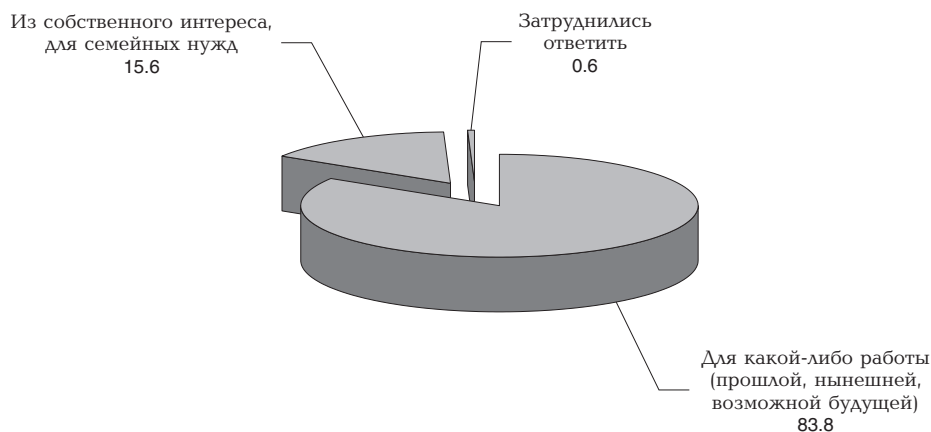
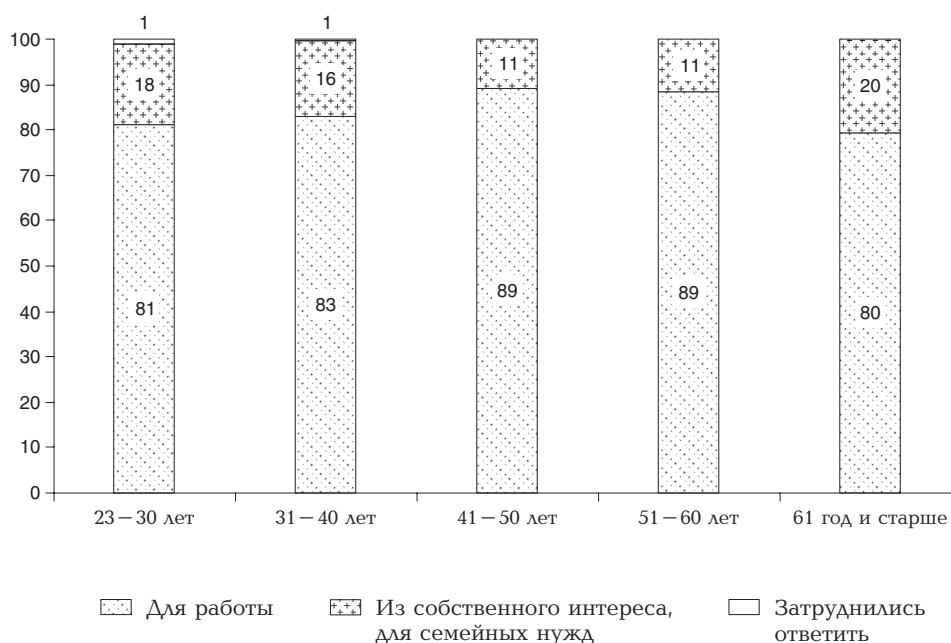

Рис. 15. Доли обучавшихся для нужд нынешней работы в разных возрастных группах
 (в процентах от числа всех учившихся для работы в 2003/2004 учебном году;
 на этот вопрос каждый респондент мог дать более одного ответа)



подходящими условиями труда, если бы его доля не повышалась вновь до максимального уровня в самой старшей возрастной группе. Мотив поиска хотя бы какой-нибудь работы относительно часто (в каждом десятом случае) звучал только из уст лиц в возрасте от 23 до 30 лет.

Отметим также, что учеба ради создания или развития своего бизнеса ни в одной возрастной группе не набирала более 4% голосов.

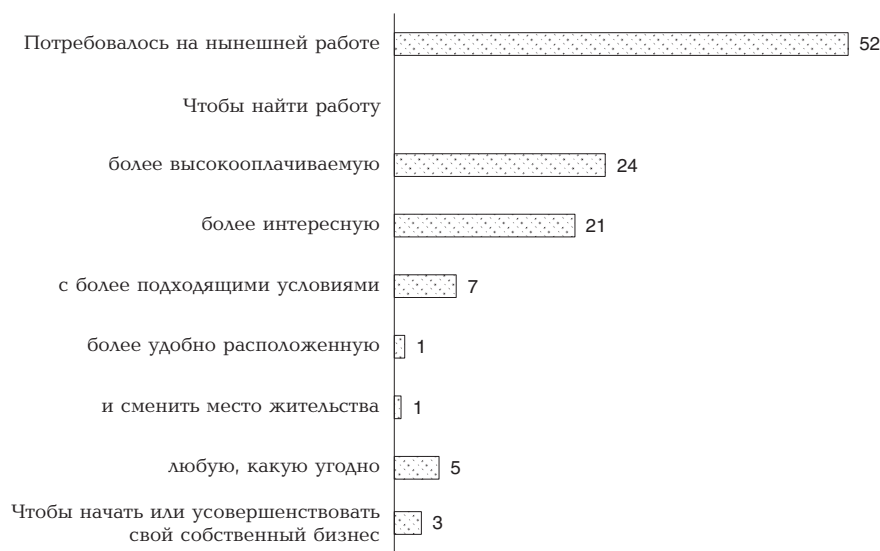
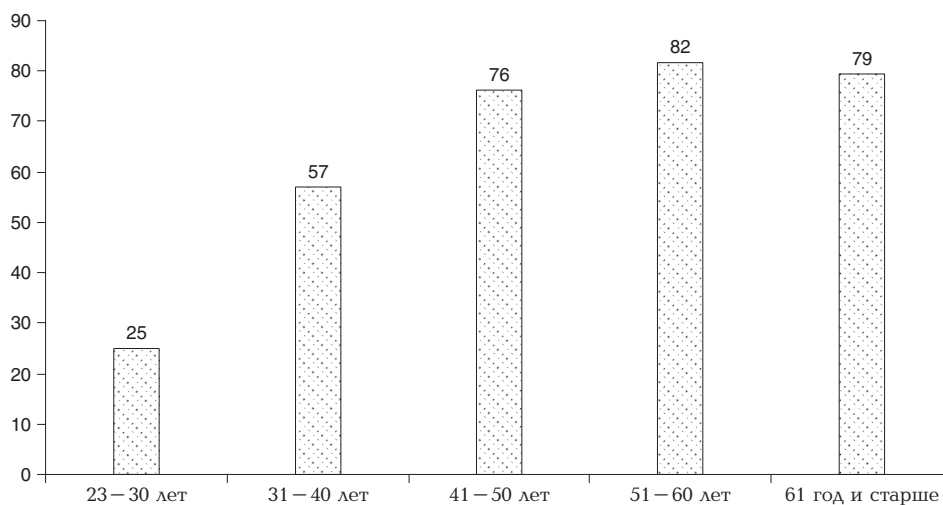
Рис. 16. Распространенность разных мотивов, связанных с поиском новой работы у лиц разного возраста
 (в процентах от числа всех учившихся для работы в 2003/2004 учебном году;
 на этот вопрос каждый респондент мог дать более одного ответа)

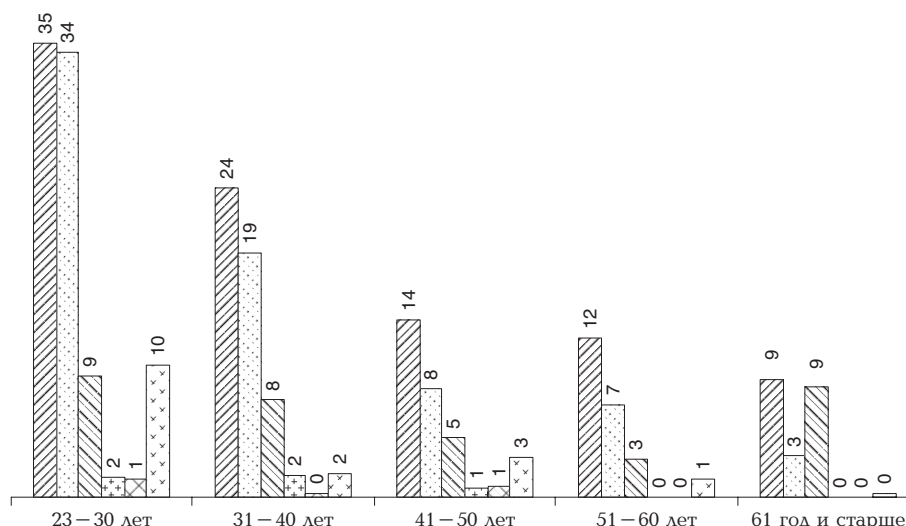

Чтобы найти работу:

- более высокооплачиваемую
- более интересно расположенную
- с более подходящими условиями
- более удобно расположенную
- и сменить место жительства
- любую, какую угодно

**Распространенность разных мотивов, связанных с поиском новой работы,
у жителей разных населенных пунктов**

*(в процентах от числа всех учившихся для работы в 2003/2004 учебном году;
на этот вопрос каждый респондент мог дать более одного ответа)*

	Москва и Санкт-Петербург	Центры субъектов РФ	Другие города и поселки городского типа	Села
Это потребовалось на нынешней работе	54	43	57	56
Чтобы найти работу				
более высокооплачиваемую	24	28	26	15
более интересную, подходящую для способностей, склонностей	23	20	22	17
с более подходящими условиями труда	5	7	8	7
более удобно расположенную	1	1	1	1
которая позволит поменять место жительства	0	0	1	1
любую, какую угодно	2	5	5	7
Чтобы начать или усовершенствовать собственный бизнес	4	2	4	1
Другое	4	3	2	3
Затрудняюсь ответить, нет ответа	1	2	0	3

Завершим рассмотрение мотивации учебы взрослых анализом особенностей жителей разных населенных пунктов (табл. 3). Так, сельские жители гораздо реже, чем остальные, учатся в надежде найти более высокооплачиваемую или более интересную работу. Другое, что стоит отметить — это относительная редкость, с которой у жителей центров субъектов федерации встречается мотив потребностей, связанных с нынешней работой.

6. УРОВНИ ОБРАЗОВАНИЯ ВЗРОСЛЫХ ДО И ПОСЛЕ УЧЕБЫ

Респондентам задавались вопросы о том, какое образование у них было до начала и какое будет после окончания учебы. Табл. 4 иллюстрирует наиболее типичные варианты. Мы видим, что наиболее популярными видами обучения являются следующие.

- Учеба без повышения уровня образования (всего 67%¹¹):
 - со средним специальным образованием до и после учебы (26%);
 - с высшим профессиональным образованием до и после учебы (24%);
 - со средним общим образованием до и после учебы (7%);
 - с общим высшим образованием до и после учебы (3%);
 - с начальным профессиональным образованием до и после учебы (3%);
 - с незаконченным высшим образованием до и после учебы (2%);
 - с основным общим образованием до и после учебы (1%);
 - со средним общим образованием до учебы и начальным профессиональным образованием после ее окончания (1%);
 - с послевузовским образованием до и после учебы (1%).
- Учеба с повышением уровня образования (всего 32%¹²):
 - со средним общим образованием до учебы и высшим профессиональным – после (8%);
 - со средним специальным образованием до учебы и высшим профессиональным – после (7%);
 - со средним специальным образованием до учебы и общим высшим – после (2%);
 - с основным общим образованием до учебы и начальным профессиональным – после (1%);
 - с основным общим образованием до учебы и средним специальным – после (1%);
 - с начальным профессиональным образованием до учебы и средним специальным – после (1%);
 - со средним общим образованием до учебы и незаконченным высшим – после (1%);
 - со средним специальным образованием до учебы и незаконченным высшим – после (1%);
 - с высшим профессиональным образованием до учебы и послевузовским – после (1%).

¹¹ Еще 4 группы такого рода, общий размер которых составляет 1%, в таблице не показаны.

¹² Еще 10 групп такого рода, общий размер которых составляет 2%, в таблице не показаны.

**Размеры групп респондентов с разными сочетаниями
уровней образования до и после учебы**

(в процентах от числа всех учившихся для работы в 2003/2004 учебном году)¹³

Уровень образования после учебы	Уровень образования до учебы							
	Основное общее	Начальное профессио- нальное	Среднее общее	Среднее специ- альное	Незакон- ченное высшее	Общее высшее	Высшее профессио- нальное	После- вузовское
Основное общее	1							
Начальное профессиональное	1	3	1					
Среднее общее			7					
Среднее специальное	1	1	5	26				
Незаконченное высшее			1	1	2			
Общее высшее			1	2		3		
Высшее профессиональное			8	7		1	24	
Послевузовское							1	1

Описанным выше образом все случаи обучения для работы были разбиты на три категории:

- Уровень образования не повысился (67%);
- Уровень образования повысился (32%);
- Респондент затруднился ответить (1%).

Это разбиение затем было сопоставлено с ответами на вопрос о специальностях до и после учебы.

¹³ Показаны только группы, относительный размер которых превышает 0,5%. Суммарный размер малочисленных групп составляет 2% респондентов

7. СПЕЦИАЛЬНОСТИ ДО И ПОСЛЕ УЧЕБЫ

На рис. 17 показано, как распределились ответы тех, кто учился для своей нынешней или будущей работы, на вопрос о том, по своей прежней или по новой специальности они учились. Мы видим, что существенно больше половины таких респондентов (56%) учились по своей прежней специальности, двое из каждых пяти (40%) — по новой для себя специальности и еще 4% затруднились ответить.

С точки зрения специальности и уровня образования всех обучавшихся можно разделить на 4 содержательные группы (рис. 18). Наибольшую из них (44%) образуют учившиеся по преж-

Рис. 17. Распределение ответов на вопрос: «Вы обучались (обучаетесь) по Вашей прежней или по новой специальности?»

(в процентах от числа всех учившихся для работы в 2003/2004 учебном году)



Рис. 18. Структура обучения взрослых с точки зрения специальности и уровня образования

(в процентах от числа всех учившихся для работы в 2003/2004 учебном году)

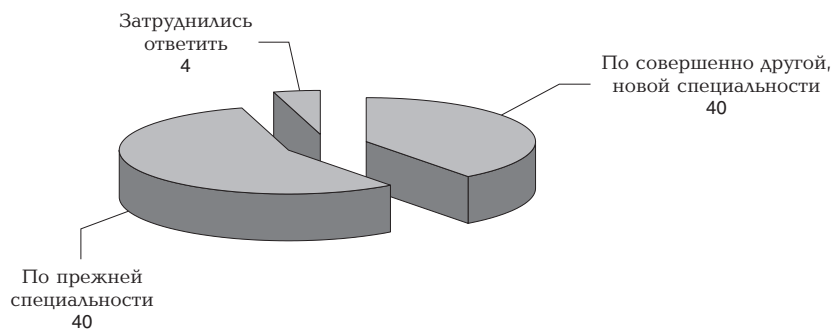
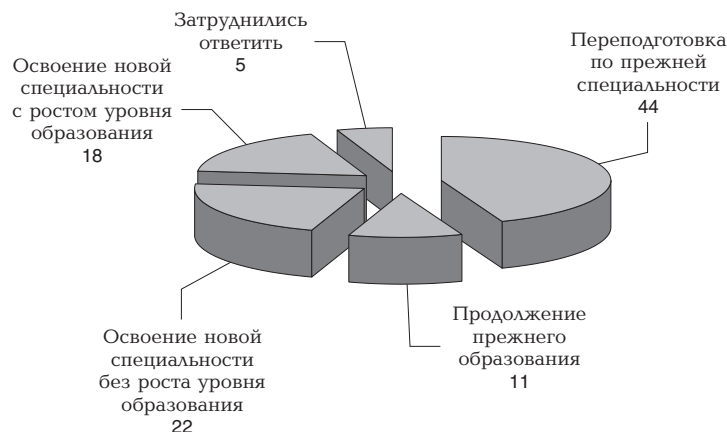

ней специальности и не повышавшие при этом уровень своего образования. Такое образование естественно назвать *переподготовкой по прежней специальности*. Следующая, относительно небольшая по размеру, группа (11%) – повышавшие уровень своего образования по прежней специальности. Назовем этот тип обучения *продолжением прежнего образования*. Вдвое больше по размеру (22%) следующая группа – осваивавшие новую специальность без повышения уровня своего образования. И, наконец, последняя содержательная группа – осваивавшие новую специальность с повышением уровня своего образования (18%). Еще 5% респондентов затруднились ответить хотя бы на один из вопросов, использованных нами при построении данной классификации.

Рассмотрим некоторые особенности построенных нами образовательных групп¹⁴. Рис. 19 свидетельствует о том, что доля мужчин в группе осваивающих новую специальность с ростом уровня образования выше, чем в остальных (42% против 33% в группе продолжающих свое образование с ростом образования).

Рис. 20 свидетельствует о том, что в группах, в которых образование повышается по прежней и, особенно, по новой специальности, преобладают лица в возрасте до 30 лет, а лиц старше 50 лет практически нет. В группе ведущих переподготовку по своей прежней специальности наибольшую долю составляют 41 – 50-летние, а смена специальности без повышения уровня образования – чаще удел несколько более молодых (31 – 40 лет) людей.

Яркую дифференциацию групп выявил вопрос о способе обучения (рис. 21). Переподготовка по прежней специальности чаще всего происходит с отрывом от работы, а все прочие виды образования, особенно учеба по прежней специальности с повышением уровня образования, – чаще без отрыва.

Рис. 19. Гендерные особенности образовательных групп
(в процентах от числа представителей группы)

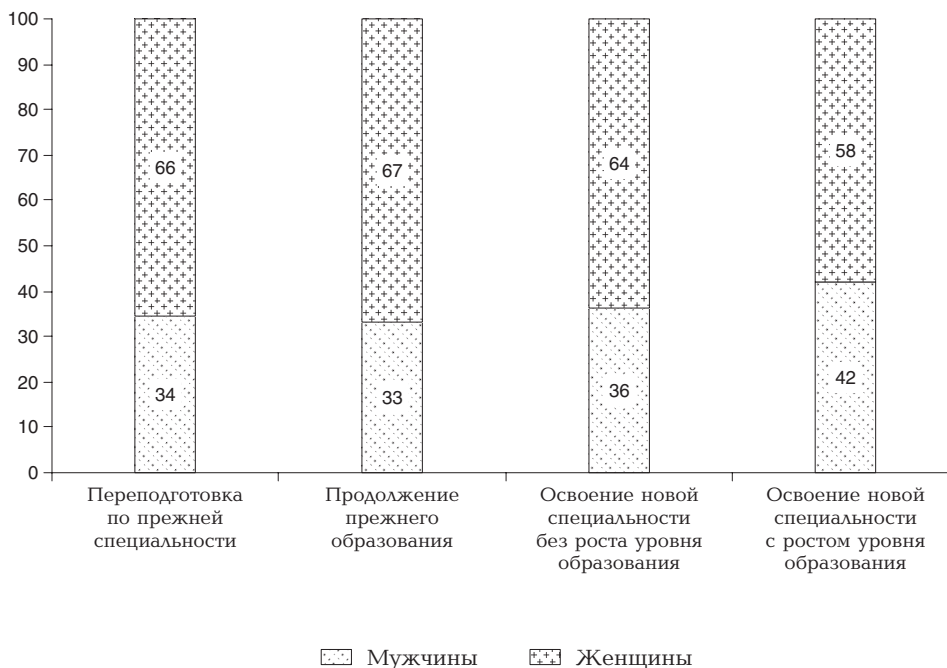

¹⁴ Группу затруднившихся ответить вследствие ее малости и, главное, неопределенности содержания анализировать не будем.

Рис. 20. Возрастные особенности образовательных групп
(в процентах от числа представителей группы)



Рис. 21. Распределение ответов на вопрос: «Если Вы работали (работаете), то Вы учились (учитесь) с отрывом от работы или без отрыва?» в образовательных группах
(в процентах от числа представителей группы)



Рис. 22. Специальности, по которым проходило обучение взрослых для какой-либо работы
(в процентах от числа всех учившихся за последние пять лет с такой целью)

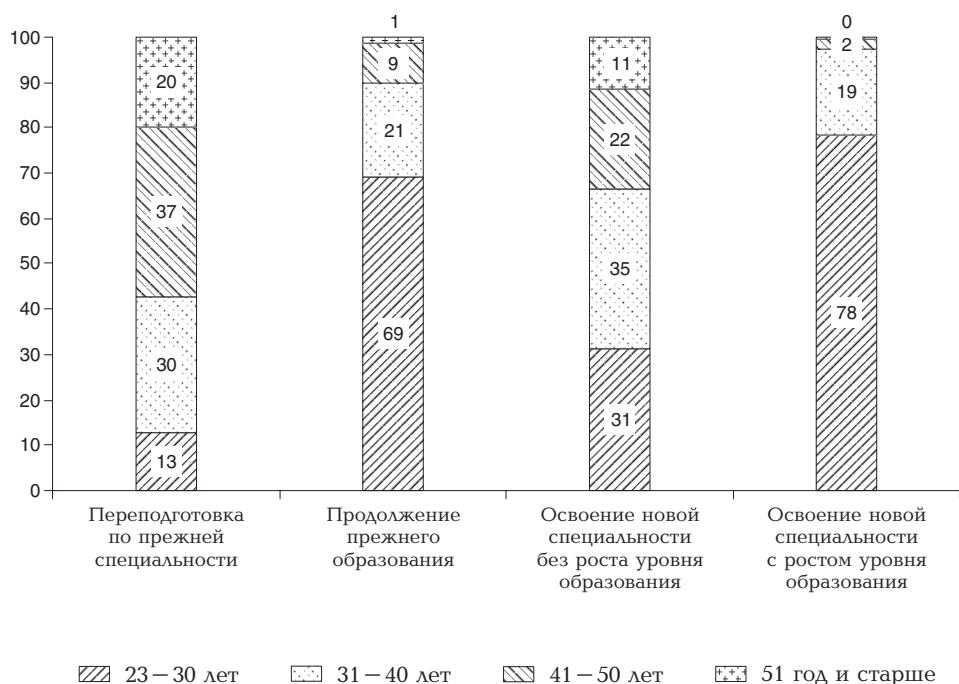

Приведем данные о том, по каким специальностям учились те, кто делали это для какой-нибудь (настоящей или возможной в будущем) работы (рис. 22).

Посмотрим, за чей счет оплачивается образование взрослых в разных образовательных группах (рис. 23). Доля бесплатного обучения колеблется от 32% (при освоении новой специальности без роста уровня образования) до 43% (при переподготовке по прежней специальности). Предприятия реже всего (в 4–5% случаев) финансируют обучение, сопряженное с ростом уровня образования, и чаще всего (в 34% случаев) — переподготовку по прежней специальности. Семьи же чаще всего (в 56% случаев) оплачивают учебу по новой специальности с повышением уровня образования и реже всего (в 17% случаев) — переподготовку по прежней специальности.

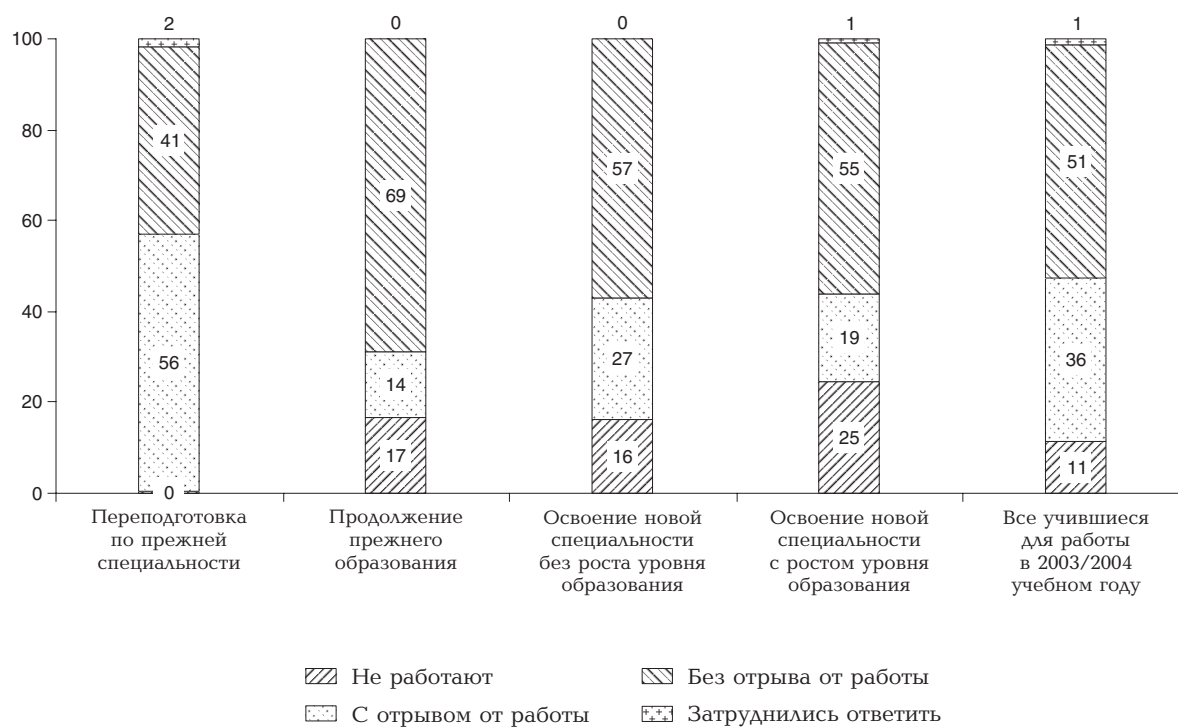
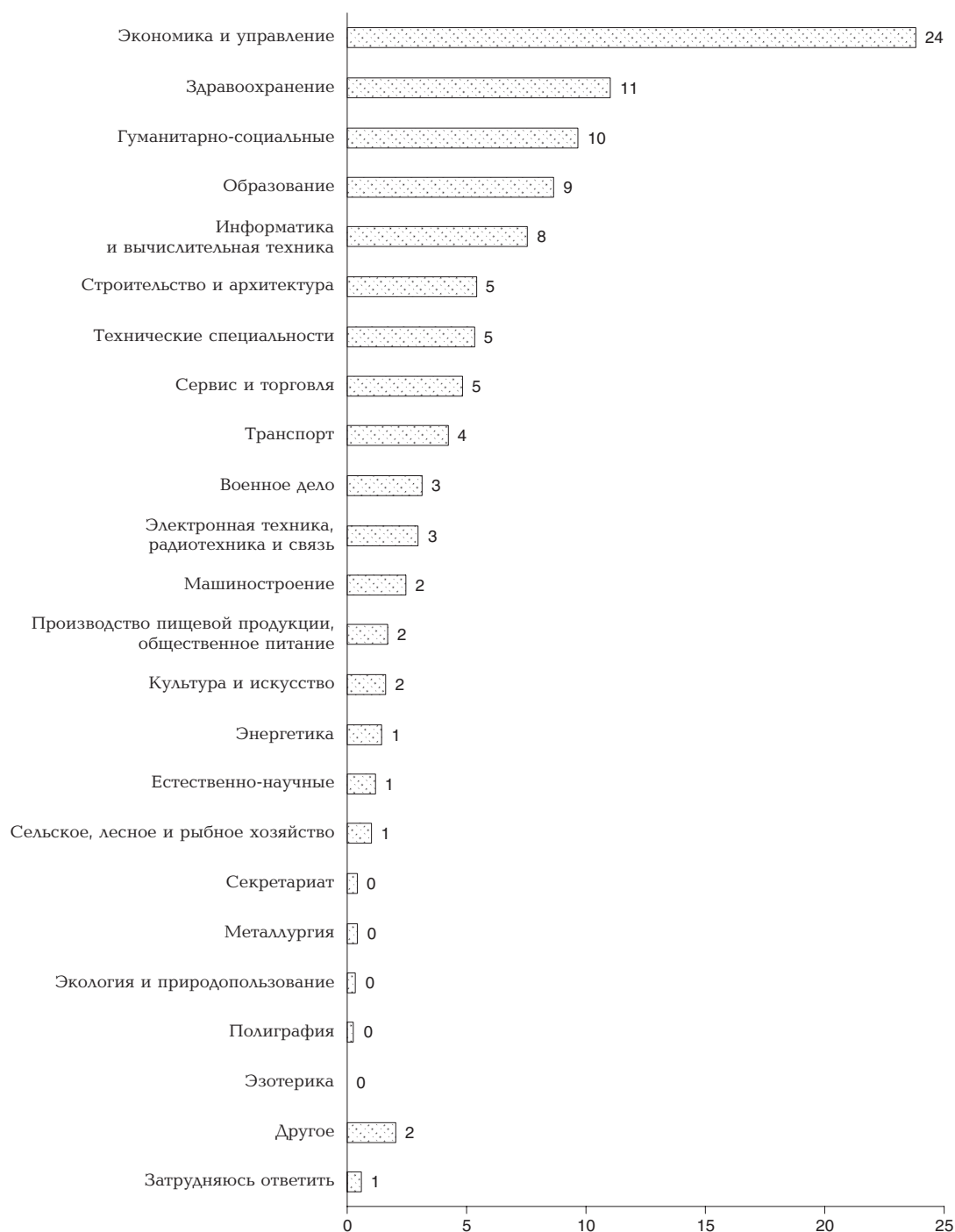
Рис. 23. Источники обучения образовательных групп
(в процентах от числа представителей группы)

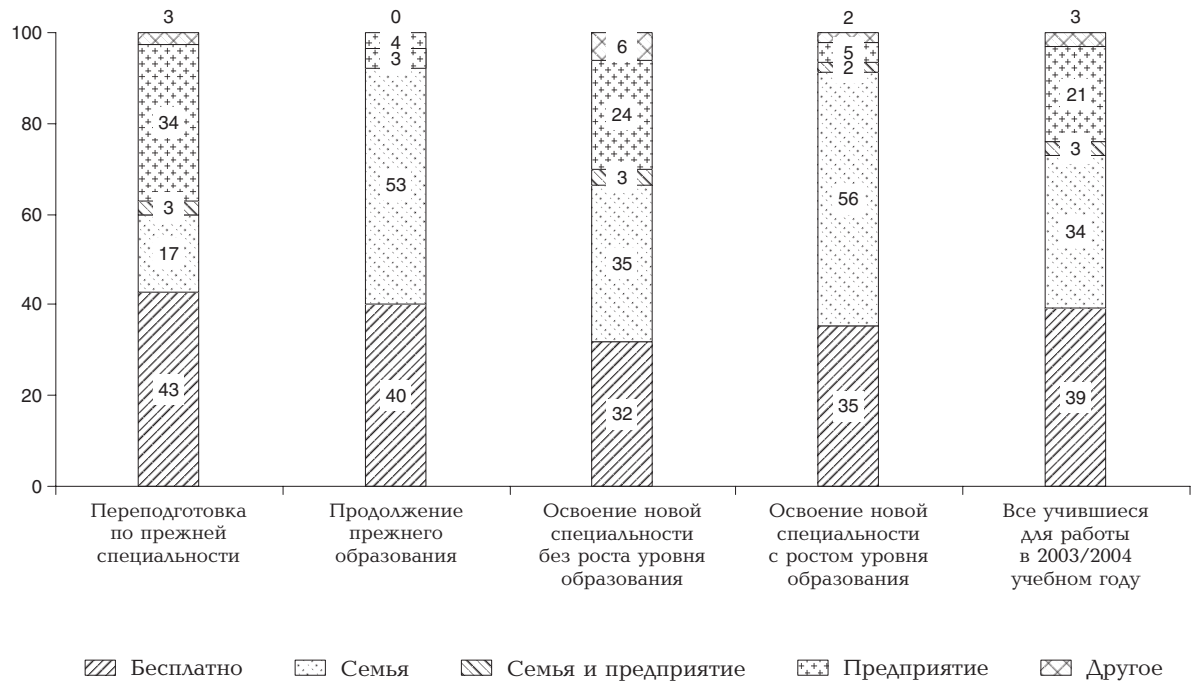

В среднем же семьи оплачивают учебу взрослых более чем в трети всех случаев (34%). Еще в 3% случаев семьи делят финансовую нагрузку с предприятиями.

Перейдем теперь к анализу структуры и размеров трат, которые несут семьи в связи с учебой взрослых. При этом мы будем придерживаться иной классификации видов учебы — исходя из того, в каких учебных заведениях она проходит.

8. РАСПРОСТРАНЕННОСТЬ И ОБЩИЕ РАЗМЕРЫ ЗАТРАТ ДОМОХОЗЯЙСТВ НА ОБРАЗОВАНИЕ ВЗРОСЛЫХ

Судя по вопросу о том, где именно учился респондент, суммарно 39% из тех, кто где-либо учился в прошлом учебном году, продолжали свое образование по прежней или по какой-либо новой специальности¹⁵ (см. рис. 24).

Рис. 24. Типы обучения взрослых в 2003/2004 учебном году
(проценты)

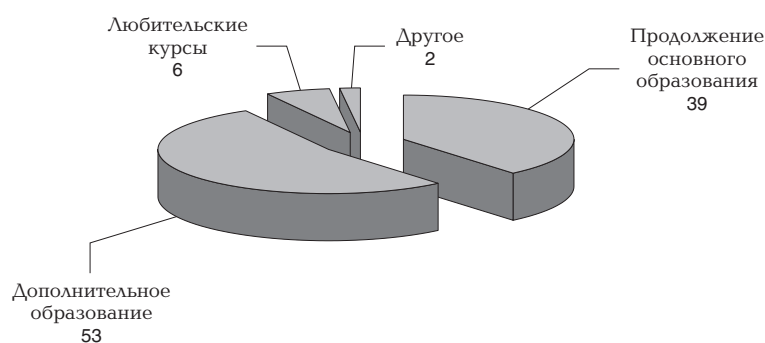

Каждый десятый (10%) посещал учебное учреждение начального (2%) или среднего (8%) профессионального образования. Четверть (25%) проходила полный курс обучения в вузе. Еще по одному проценту учились в бакалавриате и магистратуре или на специализации в вузе; 2% – в аспирантуре, ординатуре, адъюнктуре, докторантуре и т. д.

Сферой дополнительного образования¹⁶ суммарно было охвачено 53% от числа тех, кто учился в 2003/2004 учебном году. В т. ч. на курсах профессиональной подготовки или переподготовки, в бизнес-школе и т. д. учились 24% респондентов, в институте или на курсах повышения квалификации – 17%, второе высшее образование получали 4% респондентов. Еще 7% учились на своей основной работе у специалистов своего предприятия, а 1% стажировались на другом предприятии, в учебном или научном учреждении.

На разного рода любительские курсы (языковые, вождения, вязания и т. д.) приходится 6% всех случаев обучения в 2003/2004 учебном году.

¹⁵ К числу таких учебных заведений мы отнесли ПТУ, ссузы, вузы (полный курс, бакалавриат, магистратуру или специализацию), аспирантуру и аналогичные ей формы послевузовского обучения.

¹⁶ Это курсы профессиональной подготовки или переподготовки, институт или курсы повышения квалификации, второе высшее образование в вузе, стажировка на предприятии, в учебном или научном учреждении и обучение на своем предприятии у собственных специалистов.

Учеба взрослых москвичам обходится в среднем дороже, чем немосквичам (рис. 25).

Рис. 25. Затраты семей при учебе взрослых в разных местах
(тыс. руб. в год)



Больше всего (17.0 тыс. руб. в год) москвичи тратят на второе высшее образование. На втором месте — обычная учеба в вузе (10.3 тыс. руб. в год)¹⁷.

Приведем данные о структуре затрат семей в учебных заведениях разного типа (табл. 5).

Таблица 5

Размеры и структура расходов средней семьи, в которой взрослый обучался в 2003/2004 году в том или ином учебном заведении¹⁸
(тыс. руб. в год)

Учебное заведение	Тип трат	Москва	Другие регионы
Второе высшее образование в вузе	1. Официальная плата за обучение	13.5	
	2. Репетиторы	0.4	
	3. Оплата общежития	0.0	
	4. Частный съем жилья	0.0	
	5. Плата за протекцию, покупка работ	0.2	
	6. Другие траты	2.9	
	Итого:		17.0

¹⁷ Из-за недостаточного числа респондентов разбиение на платную и бесплатную учебу в вузе, как при исследовании обучения детей здесь не производилось. Поэтому полученный показатель существенно ниже, чем для учебы детей в вузах платным образом, но несколько выше, чем — бесплатным образом.

¹⁸ Показаны только те учебные заведения, численность учившихся в которых достаточна для анализа.

Учебное заведение	Тип трат	Москва	Другие регионы
Институт или курсы повышения квалификации	1. Официальная плата за обучение	0.6	0.7
	2. Репетиторы	0.0	0.0
	3. Оплата общежития	0.0	0.1
	4. Частный съем жилья	0.0	0.1
	5. Плата за протекцию, покупка работ	1.2	0.1
	6. Другие траты	0.1	0.2
	Итого:	2.0	1.1
Курсы профессиональной подготовки, переподготовки, бизнес-школа	1. Официальная плата за обучение	1.1	0.3
	2. Репетиторы	0.1	0.0
	3. Оплата общежития	0.0	0.1
	4. Частный съем жилья	0.1	0.0
	5. Плата за протекцию, покупка работ	0.1	0.3
	6. Другие траты	0.6	0.2
	Итого:	1.9	0.9
Любительские кружки, курсы (языковые, вождения, вязания и т. д.)	1. Официальная плата за обучение	1.9	0.9
	2. Репетиторы	0.1	0.0
	3. Оплата общежития	0.0	0.0
	4. Частный съем жилья	0.0	0.0
	5. Плата за протекцию, покупка работ	0.2	0.0
	6. Другие траты	0.4	0.1
	Итого:	2.6	1.0
Полный курс вуза	1. Официальная плата за обучение	5.7	4.3
	2. Репетиторы	0.1	0.0
	3. Оплата общежития	0.1	0.1
	4. Частный съем жилья	0.5	1.1
	5. Плата за протекцию, покупка работ	2.6	1.3
	6. Другие траты	1.3	1.1
	Итого:	10.3	8.0
Среднее специальное учреждение	1. Официальная плата за обучение		1.1
	2. Репетиторы		0.0
	3. Оплата общежития		0.1
	4. Частный съем жилья		0.1
	5. Плата за протекцию, покупка работ		0.6
	6. Другие траты		0.4
	Итого:		2.2

Мы видим¹⁹, что наиболее значительные коррупционные траты (2.6 тыс. руб. в год) выявлены при учебе москвичей в вузе (рис. 26). В относительном исчислении это пятая часть всех затрат.

Наибольшую же долю коррупционные затраты составляют в институтах и на курсах повышения квалификации для москвичей (1.2 тыс. руб. в год, или 60% всех затрат семьи). Известно, что в ряде мест работы нормативные материалы требуют от работников обязательной периодической переподготовки. Данные показывают, что практика покупки свидетельств о прохождении переподготовки, о которой приходится слышать время от времени, действительно широко распространена.

¹⁹ Непрерывной чертой показаны общие траты, приведенные на рис. 26.

Рис. 26. Взятки и покупка работ при учебе взрослых в разных местах
(тыс. руб.)

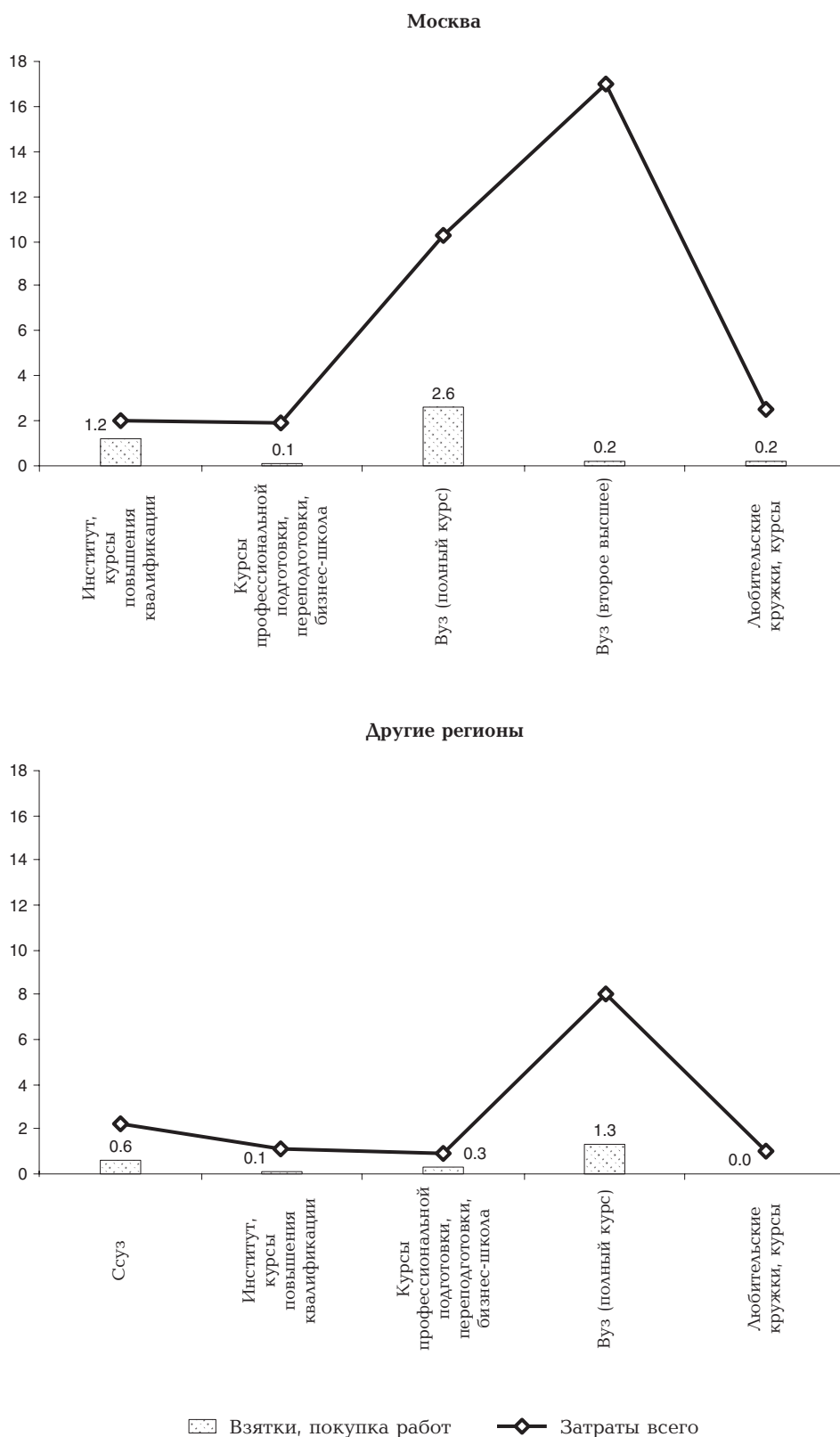

**ЗАТРАТЫ ДОМОХОЗЯЙСТВ НА УЧЕБУ ВЗРОСЛЫХ
В 2003/2004 УЧЕБНОМ ГОДУ**

Информационный бюллетень

Редактор *З.Г. Рубинова*
Художник *П.А. Шелегеда*
Компьютерный макет *В.В. Пучков*

Подписано в печать 26.09.2005. Формат 60×84 ¹/₈.
Тираж 1000 экз. Заказ №6309.

Отпечатано в филиале Московского предприятия
«Первая образцовая типография».
115144, Москва, Шлюзовая набережная, 10.